

**DYNE X**™

## 20" Round Tube TV

Téléviseur à tube rond de 20 po

Televisor de tubo de imagen curvo de 20"

**DX-R20TV**

**USER GUIDE**

**GUIDE DE L'UTILISATEUR • GUÍA DEL USUARIO**

## Introduction

Congratulations on your purchase of a high quality Dynex product. Your DX-R20TV represents the state of the art in television design, and is designed for reliable and trouble-free performance.

This manual explains how to correctly install, operate, and get the best performance from your television. Read this user guide carefully before installing your television, then keep it near your television for quick reference.

Verify that the box contains:

- Color television
- Remote control
- User Guide

## Contents



Introduction .....	2
Safety information .....	2
Features.....	6
Setting up your television.....	10
Using your TV .....	16
Specifications .....	39
Maintaining.....	39
Troubleshooting .....	40
Regulatory Statements.....	43
90 Day Limited Warranty .....	45
<b>Français .....</b>	<b>47</b>
<b>Español.....</b>	<b>95</b>

## Safety information



**WARNING:**

**TO REDUCE THE RISK OF FIRE OR ELECTRIC SHOCK, DO NOT EXPOSE THIS TV TO RAIN OR MOISTURE.**

	The lightning flash with arrowhead symbol, within an equilateral triangle is intended to alert the user to the presence of uninsulated dangerous voltage within the product's enclosure that may be of sufficient magnitude to constitute a risk of electric shock.
	The exclamation point within an equilateral triangle is intended to alert the user to the presence of important operating and maintenance (servicing) instructions in the literature accompanying the appliance.

## Important safeguards

- Read all of these instructions.
- Save these instructions for later use.
- Unplug this television from the power outlet before cleaning. Use a dry cloth for cleaning. Do not use liquid cleaners or aerosol cleaners.
- To avoid hazards, use only attachments recommended by the television manufacturer.
- Do not use this television near water, such as near a bathtub, sink, or swimming pool.
- Do not place this television on an unstable cart, stand, or table. The television may fall, causing serious injury to a child or adult, and serious damage to the television.
- Slots and openings in the sides, back, and bottom are provided for ventilation, to ensure reliable operation of the television, and to protect it from overheating. These openings must not be blocked or covered. The openings should never be blocked by placing the television on a bed, sofa, rug, or other soft surface. This television should never be placed near or over a radiator or heat register.
- This television should not be placed in a built-in installation, such as a bookcase, unless proper ventilation is provided.
- This television should be operated only from the type of power source indicated on the marking label. If you are not sure of the power supplied to your home, consult your television dealer or local power company.
- This television is equipped with a polarized alternating-current line plug (a plug having one blade wider than the other). This plug fits into the power outlet only one way. This is a safety feature. If you are unable to insert the plug fully into the outlet, try reversing the plug. If the plug should still fail to fit, contact your electrician to replace your obsolete outlet. Do not defeat the safety purpose of the polarized plug.
- Do not allow anything to rest on the power cord, and do not locate this television where the cord may be stepped on.

Portable Cart Warning  
(symbol provided by RETAC)



S3126A

- Follow all warnings and instructions marked on the television.
- If an outside antenna or cable system is connected to the television, be sure the antenna or cable system is grounded so as to provide some protection against voltage surges and built-up static charges. Article 810 of the National Electrical Code, ANSI/NFPA 70, provides information with regard to proper grounding of the mast and supporting structure, grounding of the lead-in wire to an antenna discharge unit, size of grounding conductors, location of antenna-discharge unit, connection to grounding electrodes, and requirements for the grounding electrode.

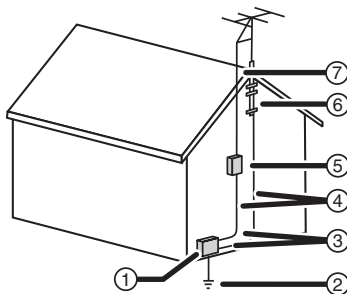

Reference	Grounding component
1	Electric service equipment
2	Power service grounding electrode system (NEC Art 250, Part H)
3	Ground clamp
4	Grounding conductors (NEC Section 810-21)
5	Antenna discharge unit (NEC Section 810-20)
6	Ground clamp
7	Antenna lead-in wire

- Use No. 10 AWG (5.3 mm<sup>2</sup>) copper, No. 8 AWG (8.4 mm<sup>2</sup>) aluminum, No. 17 AWG (1.0 mm<sup>2</sup>) copper-clad steel or bronze wire, or larger, as a ground wire.
- Secure antenna lead-in and ground wires to house with stand-off insulators spaced from 4-6 feet (1.22 -1.83 m) apart.
- Mount antenna discharge unit as close as possible to where lead-in enters house.
- Use jumper wire not smaller than No. 6 AWG (13.3 mm<sup>2</sup>) copper, or the equivalent, when a separate antenna-grounding electrode is used. See ANSI/NFPA70.
- An outside antenna system should not be located in the vicinity of overhead power circuits, or where it can fall into such power lines or circuits. When installing an outside antenna system, extreme care should be taken to keep from touching such power lines or circuits as contact with them might be fatal.



- For added protection for this television during a lightning storm, or when it is left unattended and unused for long periods of time, unplug it from the power outlet and disconnect it from the antenna or cable system. This prevents damage to the television due to lightning and power line surges.
- Do not overload wall outlets and extension cords, because overloading can cause a fire or electric shock.
- Never push objects of any kind into this television through slots in the case, as they may touch dangerous voltage points or short out parts that could result in a fire or electric shock. Never spill liquid of any kind on the television.
- Do not attempt to service this television yourself, because opening or removing covers may expose you to dangerous voltages or other hazards. Refer all servicing to qualified service technicians.
- Unplug this television from the wall outlet and refer servicing to qualified service technicians under the following conditions:
  - When the power cord or plug is damaged or frayed.
  - If liquid has been spilled into the television.
  - If the television has been exposed to rain or water.
  - If the television does not operate normally by following the operating instructions. Adjust only those controls that are covered by the operating instructions, because incorrect adjustment of other controls may result in damage and often requires extensive work by a qualified technician to restore normal operation.
  - If the television has been dropped or the case has been damaged.
  - When the television exhibits a distinct change in performance.
- When replacement parts are required, be sure the service technician has used replacement parts specified by the manufacturer that have the same characteristics as the original part. Unauthorized substitutions may result in fire, electric shock, or other hazards.
- Upon completion of any service or repairs to this television, ask the service technician to perform routine safety checks to determine that the television is safe to operate.

**Warning:** For continued safety, replace safety-critical components only with parts recommended by the manufacturer (refer to service literature).

### **Note to cable television system installer**

This reminder is provided to call the cable television system installer's attention to Section 820.40 of the NEC which provides guidelines for proper grounding and, in particular, specifies that the cable ground shall be connected to the grounding system of the building, as close to the point of cable entry as practical.

# Features

## Parts and functions

### Front

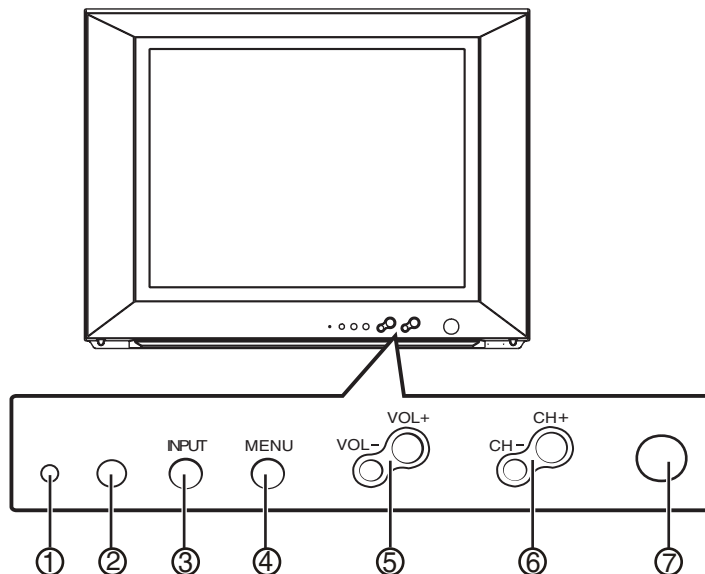

Item	Name	Function or control
1	Power indicator	Lights green when the power is turned on
2	Remote sensor	Receives the signal from the remote control
3	INPUT button	Press to select the TV signal source (TV, AV1[S-Video], AV2, Component)
4	MENU button	Press to display the on-screen menu
5	VOL-/VOL+	Press to decrease or increase the volume
6	CH-/CH+	Press to select a lower or higher channel
7	Power button	Press to turn the TV on or off

Rear

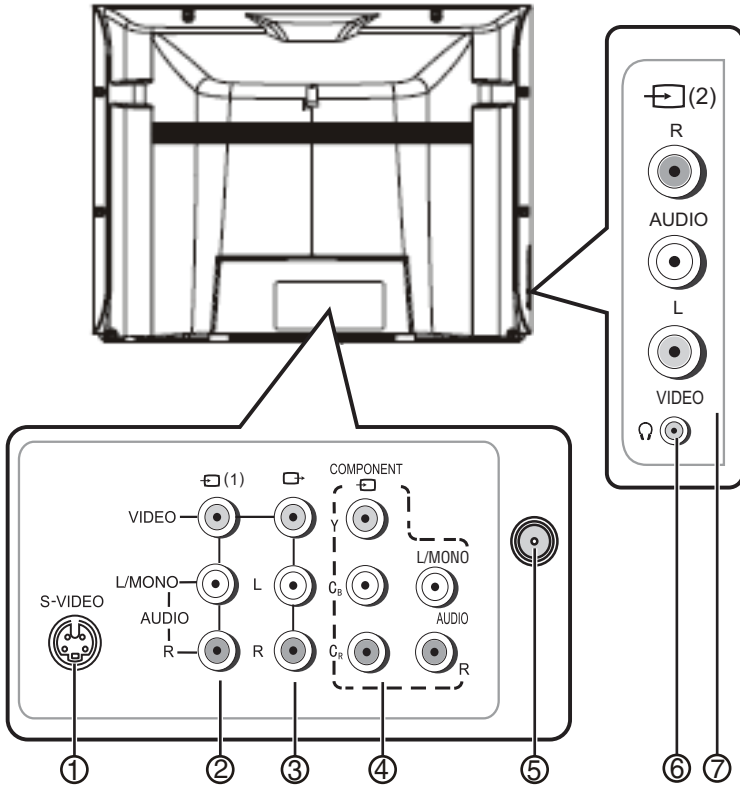

Item	Name	Function or control
1	S-Video input jack	Connect the S-Video cable from an external video source to this jack
2	AV1 input jacks	Connect the Video (Yellow), Audio Left (White), and Audio Right (Red) cables from an external AV source to these jacks
3	AV output jacks	Connect the Video (Yellow), Audio Left (White), and Audio Right (Red) cables to an external AV device to these jacks
4	COMPONENT input jacks	Connect the Y, C <sub>B</sub> , C <sub>R</sub> , Audio Left (White), and Audio Right (Red) cables from an external AV source to these jacks
5	Antenna jack	Connect the 75 ohm antenna cable from: <ul style="list-style-type: none"> <li>• an indoor antenna</li> <li>• an outdoor antenna</li> <li>• the cable TV cable</li> <li>• the satellite cable</li> <li>• the cable from a descrambler box</li> </ul>

Item	Name	Function or control
6	headphone jack	Connect your headphone cord to this jack
7	AV2 input jacks	Connect the Video (Yellow), Audio Left (White), and Audio Right (Red) cables from an external AV source to these jacks

## Remote control

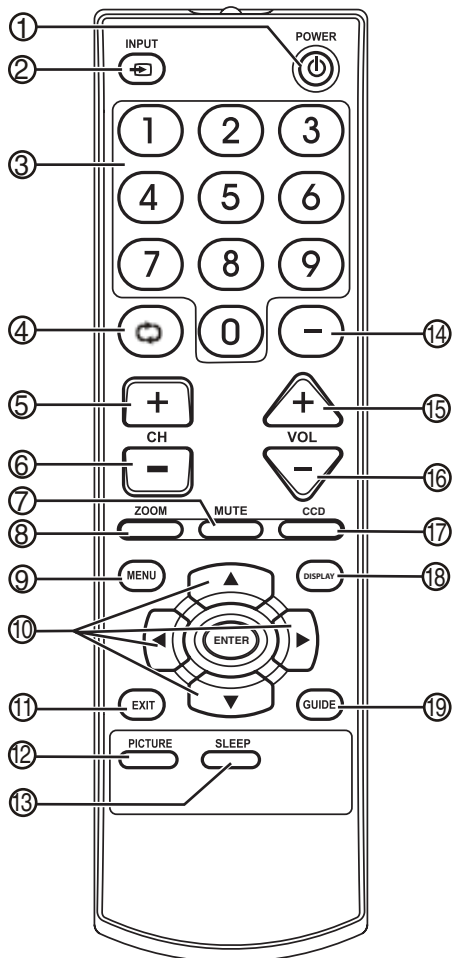

Item	Button	Description
1	POWER	Press to turn the television on. Press again to turn the television off.
2	INPUT	Press this button to select the video input source.

Item	Button	Description
3	Direct channel selection (0-9)	Use to directly go to any channel.
4	Previous channel	Press to return to the previous channel selected
5	CH +	Press to change to a higher numbered channel set into memory.
6	CH -	Press to change to a lower numbered channel set into memory.
7	MUTE	To turn off the sound, press this button once. The television is silenced. The muting feature can be turned off by pressing the <b>MUTE</b> button again or by pressing the <b>VOL +</b> button.
8	ZOOM	In digital TV mode, press to zoom in on the picture.
9	MENU	Press to display the on-screen menu.
10	▼ ▲ ◀ ▶ ENTER	Menu navigation buttons. Press the arrows to move down, up, left, or right in the on-screen menus. Press ◀ ▶ to confirm changes or to toggle options on and off in the on-screen menu.
11	EXIT	Press to exit the on-screen menus.
12	PICTURE	Press this button to adjust elements of the picture, such as brightness, contrast, color, tint, and sharpness.
13	SLEEP	To set the television to turn off after a preset amount of time, press the <b>SLEEP</b> button. To confirm the sleep time setting, press the <b>SLEEP</b> button once and the remaining time is momentarily displayed. To cancel sleep time, press the <b>SLEEP</b> button repeatedly until the display turns to 0 minute.
14	- (dash)	Press to enter the channel number for digital TV sub-channels (such as 8-3 or 10-1).
15	VOL +	Press to increase the volume level. In some cases, press this button to select the desired setting during the menu screen operation.
16	VOL -	Press to decrease the volume level. In some cases, press this button to select the desired setting during the menu screen operation.
17	CCD	Press this button to turn closed captioning on or off.
18	DISPLAY	Press to display channel status and signal information.
19	GUIDE	Press to display the program guide.

### Universal remote control programming

This TV is compatible with several popular universal remote controls.

Brand	Program code
Philips	115
DirecTV	10463

Brand	Program code
RCA	135
One-For-All	0463
Sony	8042

For compatibility with other universal remotes, use the codes listed for Emerson, Memorex, Orion, Sansui, Sylvania, or Zenith.

## Setting up your television

### Connecting your television to AC power

Use the AC polarized cord provided for operation on AC. Insert the AC plug into a standard 120V 60Hz polarized AC outlet.

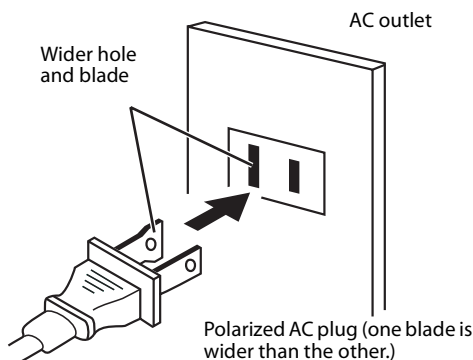

#### Notes:

- Never connect the AC plug to other than the specified voltage (120V 60 Hz). Use the attached power cord only.
- If the polarized AC cord does not fit into a non-polarized AC outlet, do not file or cut the blade. It is your responsibility to have an electrician replace the obsolete outlet.
- If you cause a static discharge when touching the television and the television fails to work, unplug the television from the AC outlet, then plug it back in. The television should work normally.

### Installing batteries in the remote control

Before using the remote control, you must install batteries. Use two AAA size batteries (not supplied). The batteries may last about one year depending on how much the remote control is used. For best performance, we recommend the batteries should be replaced on a yearly basis, or when the remote operation becomes erratic. Do not mix old and new batteries or different types.

**To install batteries in the remote control:**

- 1 Open the battery compartment cover.

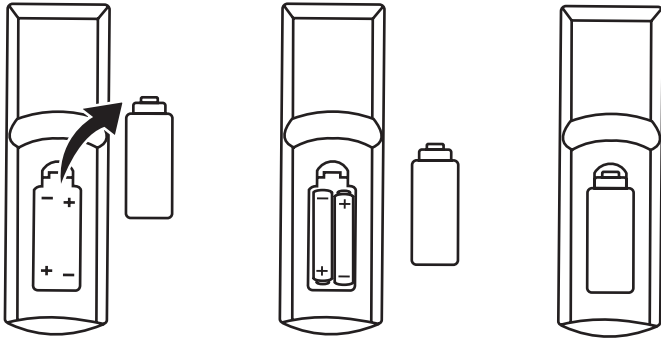

- 2 Install two AAA batteries (not supplied).
- 3 Replace the battery compartment cover.

**Battery precautions**

Follow these precautions when using batteries in this remote control:

- Use only the size and type of batteries specified.
- Make sure to follow the correct polarity when installing the batteries as indicated in the battery compartment. Reversed batteries may damage the device.
- Do not mix different types of batteries together (such as alkaline and carbon-zinc) or old batteries with fresh ones.
- If the remote is not to be used for a long period of time, remove the batteries to prevent damage or injury from possible battery leakage.
- Do not try to recharge batteries that are not intended to be recharged. These batteries can overheat and rupture (follow battery manufacturer's directions).

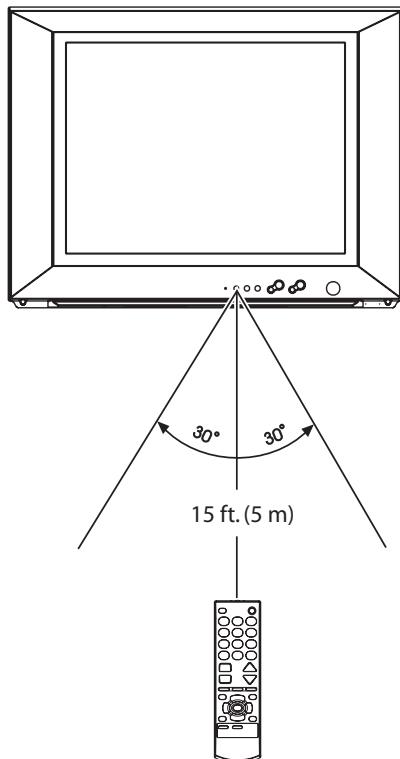
**Effective range of the remote****Notes:**

- The remote may not work correctly if there is an obstacle between the remote and the TV.
- Operation of the remote may be inconsistent when direct sunlight, incandescent or fluorescent light, or any strong light source shines on the remote sensor of the TV.



## Connecting to an antenna

### Combination VHF/UHF antenna (single 75 ohm cable or 300 ohm twin-lead wire) or cable TV

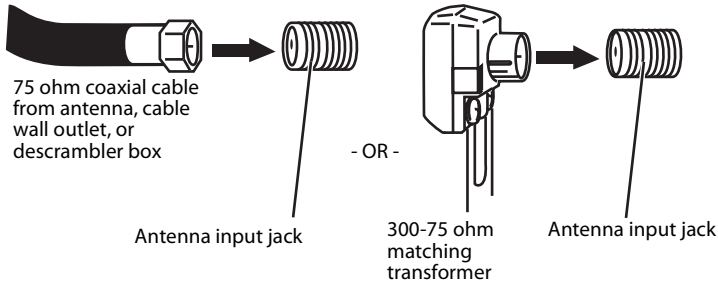

#### Notes:

- We recommend that you use 75 ohm coaxial cable to eliminate interference and noise.
- Connect the 75 ohm cable from the combination VHF/UHF antenna, cable wall outlet, or descrambler box to the Antenna Input jack on the TV.
- If you subscribe to a cable television service which requires the use of a converter/descrambler box, connect the incoming 75 ohm coaxial cable to the converter/descrambler box. Using another 75 ohm coaxial cable, connect the output jack of the converter/descrambler box to the RF IN jack on the television.
- Set the television to the output channel of the converter/descrambler box (usually channel 3 or 4) and use the converter/descrambler box to select channels.
- If your combination VHF/UHF antenna has a 300 ohm twin-lead wire, you may need to use a 300-75 ohm matching transformer.
- Antenna cables should not be bundled with electrical power cords.
- If the antenna is not installed correctly, see your dealer for assistance.

## Connecting to other equipment

The exact arrangement you use to interconnect various video and audio components to the television is dependent on the model and features of each component. Check the owner's manual provided with each component for the location of video and audio inputs and outputs.

The following connection diagrams are offered as suggestions. You may need to modify them to accommodate your particular components. The diagrams are intended to show component video and audio interconnections only.

### Selecting the video input source

Press **INPUT** on the remote to view a signal from another device connected to your television, such as a VCR or DVD player. You can select ANT, AV1 (or S-Video), AV2 (on the side panel), or COMPONENT depending on which input jacks you used to connect your devices.

**Note:** The S-Video input uses the same circuit as AV1. If both S-Video and AV1 inputs are connected, the S-Video signal overrides the AV1 signal and SVIDEO is shown on the on-screen display. To watch the AV1 input, disconnect the S-Video cable.

### Connecting a video source to the AV1 or S-Video (rear panel) input

Connect the audio/video cables from the Audio (L and R)/Video terminal on the back of the TV to the Audio (L and R)/Video output terminals on your video equipment (such as a VCR or DVD player).

If you connect a VCR with a S-VIDEO cord to the S-VIDEO IN jack on the rear of the television, you must also connect the audio cords to the AUDIO jacks on the rear of the television. The S-VIDEO cord only carries the video signal. The audio signal is separate.

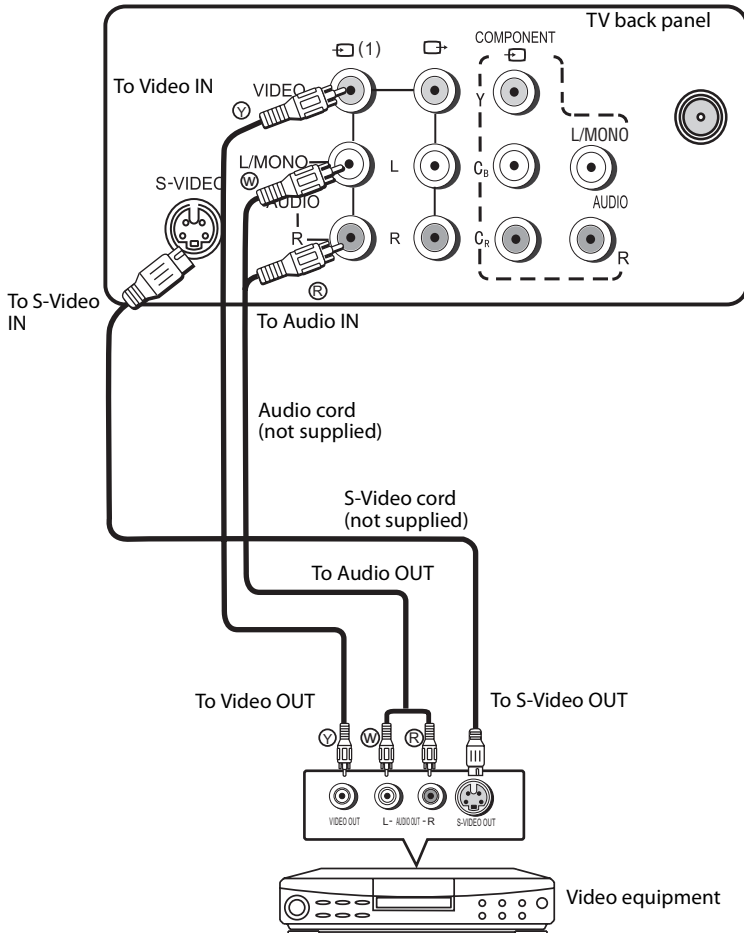

### Connecting a video source to the AV2 (side panel) input

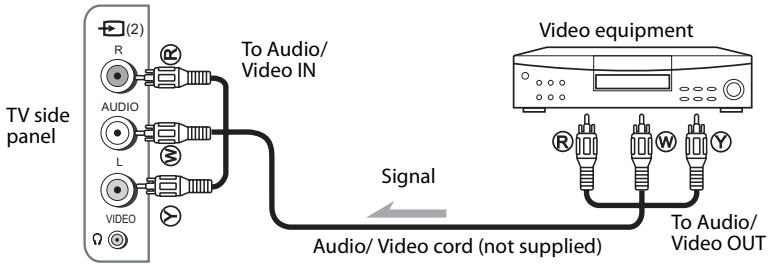

To view the AV2 video input, press **INPUT** on the remote repeatedly until AV2 appears on the screen.

### Connecting a video source to the COMPONENT input

If your DVD player has component video out jacks, connect your television to a DVD player using a component video cord. It can greatly enhance picture quality and performance.

**Note:** This television can only receive Y Cb Cr (not Y Pb Pr) signals through the Component input.

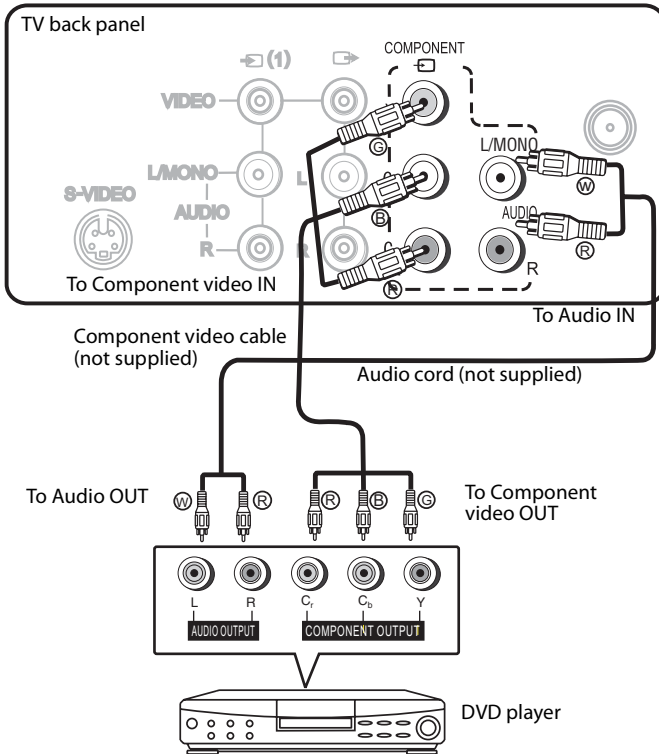

## Connecting the television to a VCR for recording or an external audio system

You can connect an audio system to the AV output terminals on the back of the TV to enjoy high quality sound. You can also connect a VCR to the AV output terminals to record a program.

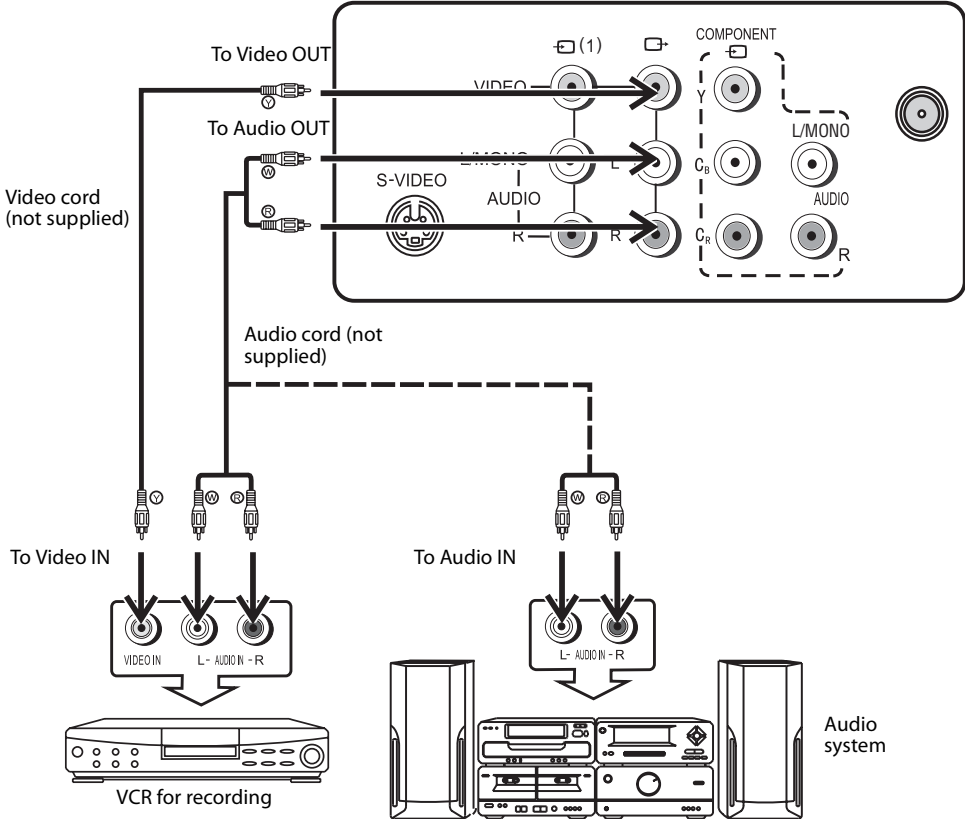

## Using your TV

### Turning on your TV

To turn your TV on or off:

- 1 Make sure that the antenna or cable television system is connected and the TV is plugged into a power outlet.
- 2 Press the **POWER**  button on the TV or the remote to turn on the TV.

**Warning:** The AC plug supplied with this TV is polarized to help minimize the possibility of electric shock. If the polarized AC cord does not fit into a non-polarized AC outlet, do not file or cut the blade. It is your responsibility to have an electrician replace the obsolete outlet. Do not use this plug with an extension cord or other outlet unless the blades can be fully inserted.

- 3 Press the **POWER**  button on the TV or the remote again to turn off the TV.

**Note:** You can set the TV to turn off automatically by setting the SLEEP timer. In TV mode, the TV will turn off automatically, if there is no input signal for 15 minutes. After you turn off the TV, you should wait at least 5 seconds before you turn it on again.

## Selecting a channel

For information on channel numbering, see Understanding US channel numbering.

### To select a channel:

- Press the **CH -** or **CH +** button on the remote control to go to the next lower or higher channel.

Or

Press the number buttons to select a channel (for example, if you want channel 83, press **8**, then press **3**).

Or

Press the  button to go to the last viewed channel.

### Viewing the information banner and channel label (digital TV only)

The information banner shows status information (such as the channel number and signal source) on the screen. Additional information is available in digital TV mode.

#### To view the information banner and channel label:

- Press **DISPLAY** on the remote to show the information banner and channel label on screen.

Or

Open the *CHANNEL SETUP* menu to view the channel label.

### Viewing the program guide (digital TV only)

#### To view the program guide:

- Press **GUIDE** on the remote to show the program guide on screen.

## Adjusting the volume

### To adjust the volume:

- Press the **VOL+** to increase the volume, or the **VOL-** button to decrease the volume.
- Press **MUTE** to mute the sound. Press **MUTE** again to restore the sound (you can also restore the sound by pressing the **VOL+** button).

## Setting up the channels

The first time you turn on the television, you should use Auto Program to automatically set up the available channels on your TV.

### To complete initial television setup:

- 1 Press **MENU** on the TV or remote. The *MAIN MENU* opens.

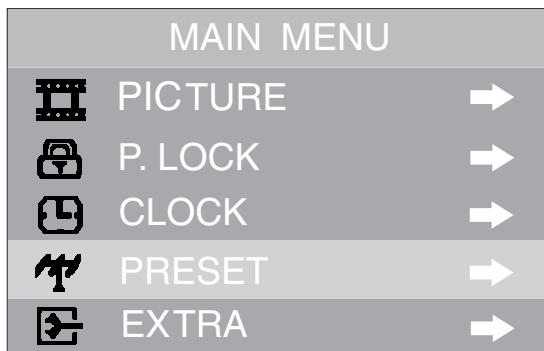

- 2 Press **▲** or **▼** to select **PRESET**, then press **◀** or **▶**. The *PRESET* menu opens.

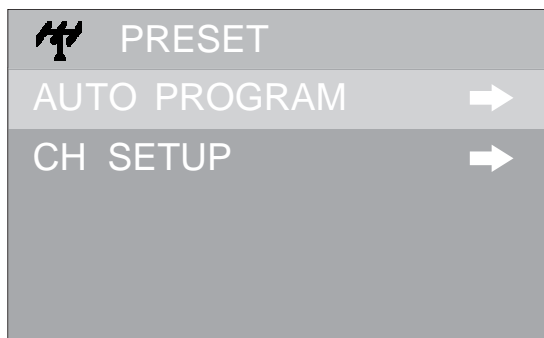

- 3 Press **▲** or **▼** to select **AUTO PROGRAM**, then press **◀** or **▶**. The **AUTO PROGRAM** submenu opens.



- 4 Press **▲** or **▼** to select **ANTENNA**, then press **◀** or **▶** to select **AIR** or **CABLE**.
- 5 Press **▲** or **▼** to select **START**, then press **◀** or **▶** to start Auto Program.  
The TV begins to search for, and memorize, all available TV channels. This process takes several minutes.

**Note:** The TV will first memorize analog TV channels. After all available analog channels have been memorized, it begins memorizing digital TV channels. If you want to stop the process of memorizing analog TV channels, press **MENU**. The TV begins memorizing digital TV channels. If you want to stop the process of memorizing digital TV channels, press **MENU** again.

### **Skipping unwanted channels**

After saving channels into memory, you can eliminate unwanted channels from memory so that only the channels you want to watch are selected with the **CH+/-** buttons.

#### **To eliminate unwanted channels:**

- 1 Press **MENU** on the TV or remote. The **MAIN MENU** opens.

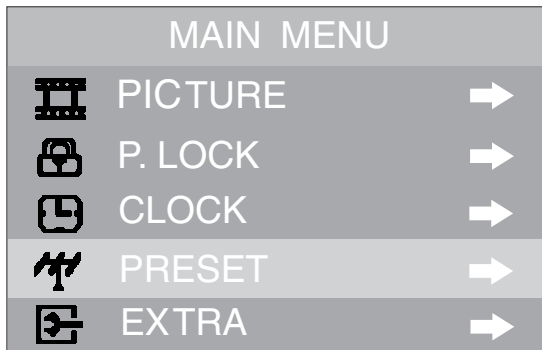

- 2 Press ▲ or ▼ to select **PRESET**, then press ◀ or ▶. The *PRESET* menu opens.

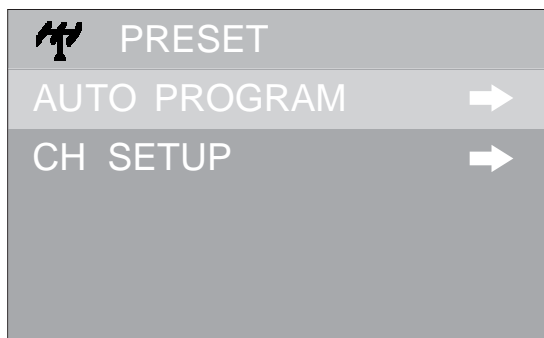

- 3 Press ▲ or ▼ to select **CH SETUP**, then press ◀ or ▶. The *CHANNEL SETUP* submenu opens.

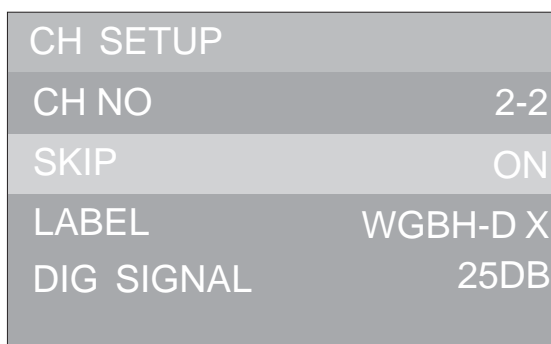

- 4 Press ◀ or ▶ to select a channel number, then press ▼ to select **SKIP**.
- 5 Press ◀ or ▶ to set **SKIP** to **ON**.  
The channel you selected is skipped when you use the **CH+/-** to browse the channels.
- 6 To restore a skipped channel, use the number buttons to select the channel, then repeat steps 1 through 4 and set **SKIP** to **OFF**.

## Understanding US channel numbering

Most digital TV channels have more than one channel. The main channel carries the signal for the main TV program. The sub-channels carry signals for additional or alternate programming, such as a radio or news broadcast.

For example, if the main channel number is 8, the sub-channel number might be 8-1, 8-2, or 8-3.

### To select a sub-channel:

- 1 Press the number buttons for the main channel (for example 8).
- 2 Press the – button, then press the sub-channel button (for example 1).



## Checking digital TV signal strength

You can check the strength of your digital TV signal to determine whether to adjust your antenna or digital cable input. The stronger the signal, the better the digital picture.

### To check your digital TV signal strength:

- 1 Press **MENU** on the TV or remote. The *MAIN MENU* opens.
- 2 Press **▲** or **▼** to select **PRESET**, then press **◀** or **▶**. The *PRESET* menu opens.
- 3 Press **▲** or **▼** to select **CH SETUP**, then press **◀** or **▶**. The *CHANNEL SETUP* submenu opens.

CH SETUP	
CH NO	2-2
SKIP	ON
LABEL	WGBH-DX
DIG SIGNAL	25DB

The digital signal strength is shown on the bottom line of the *CHANNEL SETUP* menu.

## Selecting a different signal source

This TV has two groups of AV input terminals, an S-Video input terminal, and set of Component input terminals to enable connection to a DVD, VCR, or other video equipment. For information on connecting your TV to other video equipment, see “Connecting to other equipment” on page 13.

### To select a different signal source:

- Press **INPUT** repeatedly to cycle through the available input sources. The input sources will be shown on the screen as they are selected.

**Note:** The S-Video input uses the same circuit as AV1. If both S-Video and AV1 inputs are connected, the S-Video signal overrides the AV1 signal and SVIDEO is shown on the on-screen display. To watch the AV1 input, disconnect the S-Video cable.

To watch TV again, press **INPUT** until the TV program is shown on the screen.

## Using the menus

This TV has a simple and easy menu system that appears on the screen when you press **MENU**.

### Main menu overview

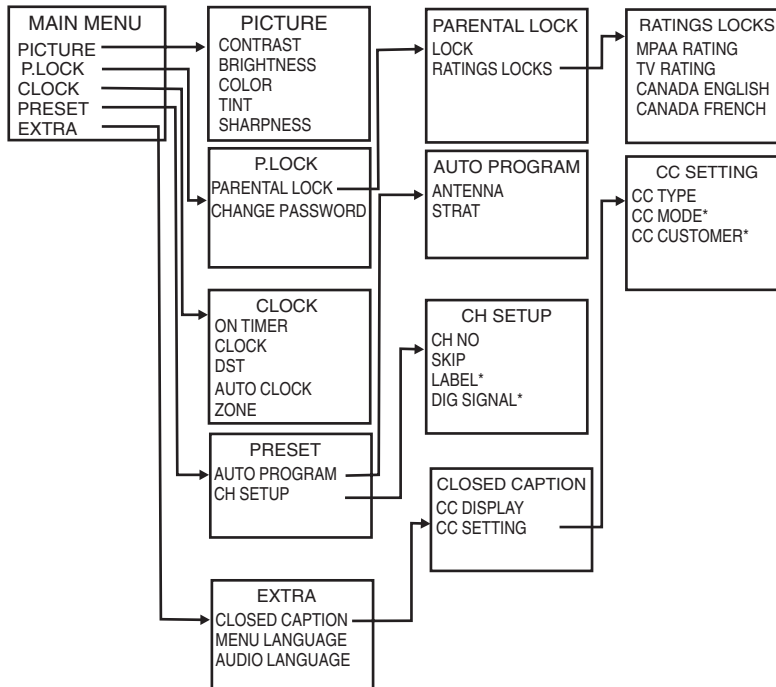

\*Not available in all modes. Unavailable items are grayed out and are not selectable.

#### To access and navigate the Menu system:

- 1 Press **MENU** on the TV or remote. The *MAIN MENU* opens.

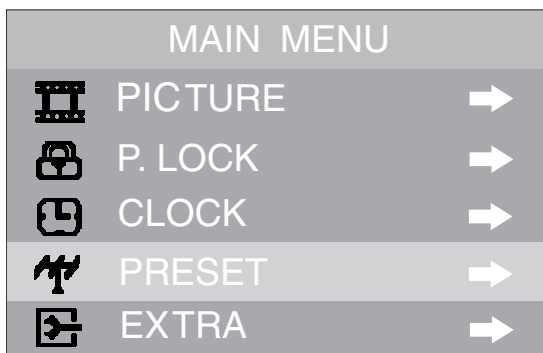

- 2 Press ▲ or ▼ to select a specific menu, then press ◀ or ▶. The specific menu opens.
- 3 Press ▲ or ▼ to select a submenu or change a setting, then press ◀ or ▶. The submenu opens or the setting is changed.
- 4 Press **MENU** to return to the previous menu, or press **EXIT** to exit the menu system and return to your program.

*Note: The illustrations and on-screen displays in this manual are for explanation purposes and may vary slightly from the actual ones.*

## Adjusting the picture

### To adjust the picture:

- 1 Press **MENU** to open the *MAIN MENU*. The **PICTURE** menu is highlighted.
- 2 Press ◀ or ▶ to open the *PICTURE* menu.
- 3 Press ▲ or ▼ to select the item you want to adjust.
- 4 Press ◀ or ▶ to adjust the setting.

Item	◀	▶
CONTRAST	decrease	increase
BRIGHTNESS	decrease	increase
COLOR	paler color	brilliant color
TINT	purplish tint	greenish tint
SHARPNESS	softer picture	clearer picture

- 5 After modifying your desired setting, press **EXIT** to return to normal screen.

### To select a preset picture setting:

- Press **PICTURE** on the remote to cycle through the available picture settings, which include:
  - **STANDARD** —Select for a normal picture
  - **DYNAMIC** —Select for a bright and dynamic picture
  - **SOFT** —Select for a finely detailed picture
  - **PERSONAL** —The picture quality you set

## Changing the aspect ratio (digital TV mode only)

You can change the aspect ratio (picture size) of the picture, based on the video signal type or your preference.

### To change the aspect ratio:

- When the video signal is in the 16:9 (wide screen) format, press **ZOOM** to select the aspect ratio you want (between **NORMAL** and **ZOOM**).

## Setting the language

### Setting the on-screen display (OSD) and audio language

You can choose from three different languages (English, French, and Spanish) for the OSD. In digital TV mode you can also choose from several different audio languages (depending on the program).

#### To select a menu language:

- 1 Press **MENU**. The *MAIN MENU* opens.
- 2 Press **▲** or **▼** to select **EXTRA**, then press **◀** or **▶** to enter the *EXTRA* menu. The *EXTRA* menu opens.

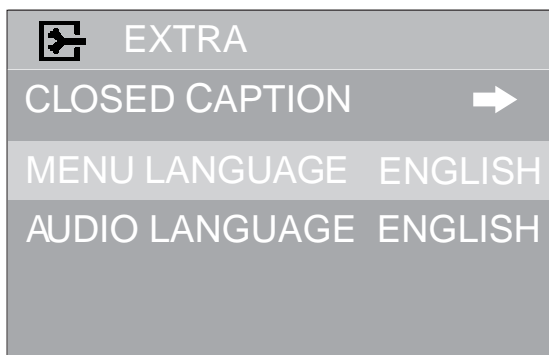

- 3 Press **▲** or **▼** to select **MENU LANGUAGE**, then press **◀** or **▶** to select the desired language: **English (ENGLISH)**, **French (FRANÇAIS)**, or **Spanish (ESPAÑOL)**.
- 4 Press **EXIT** to return to the normal screen.

#### To select an audio language:

- 1 Press **MENU**. The *MAIN MENU* opens.
- 2 Press **▲** or **▼** to select **EXTRA**, then press **◀** or **▶** to enter the *EXTRA* menu. The *EXTRA* menu opens.

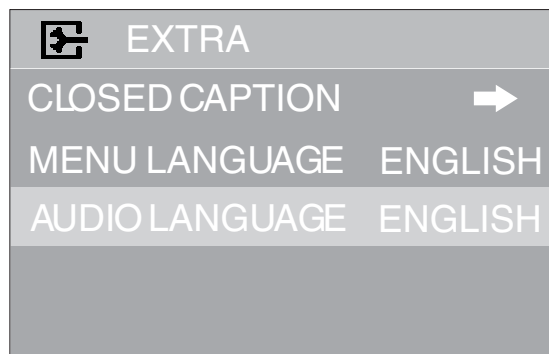

- 3 Press ▲ or ▼ to select **AUDIO LANGUAGE**. then press ◀ or ▶ to select the desired language from the choices available.
- 4 Press **EXIT** to return to the normal screen.

## Controlling closed captioning

This television has the capability to decode and display closed captioned television programs. Closed captioning displays text on the screen for hearing-impaired viewers or translates and displays text in another language.

### Notes:

- If the program or video you select is not closed-captioned, no captions display on-screen.
- If text is not available in your viewing area, a black rectangle may appear on-screen. If this happens, set the closed caption feature to **OFF**.
- When selecting closed captions, the captioning delays about ten seconds.
- If no caption signal is received, no captions appear, but the television remains in the caption mode.
- Misspellings or unusual characters may occasionally appear during closed captioning. This is normal with closed captioning, especially with live programs. This is because during live programs, captions are also entered live. These transmissions do not allow time for editing.
- When captions are being displayed, on-screen displays, such as volume and mute, may be seen but may interfere with closed captions.
- Some cable television systems and copy protection systems may interfere with the closed captioned signal.
- If using an indoor antenna or if television reception is very poor, the closed caption decoder may not appear or may appear with strange characters or misspelled words. In this case, adjust the antenna for better reception or use an outdoor antenna.

## Setting up closed captioning

### To set up closed captions:

- 1 Press **MENU**. The **MAIN MENU** opens.
- 2 Press ▲ or ▼ to select **EXTRA**, then press ◀ or ▶ to enter the **EXTRA** menu. The **EXTRA** menu opens.

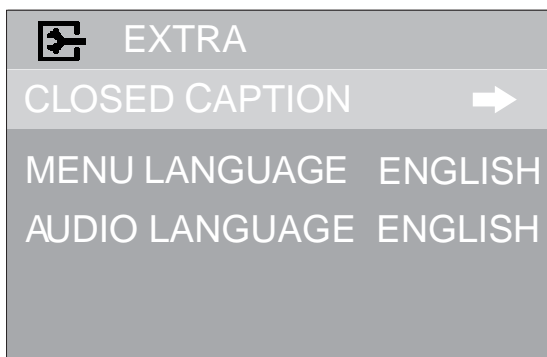

- 3 Press ▲ or ▼ to select **CLOSED CAPTION**, then press ◀ or ▶ to enter the *CLOSED CAPTION* menu. The *CLOSED CAPTION* menu opens.

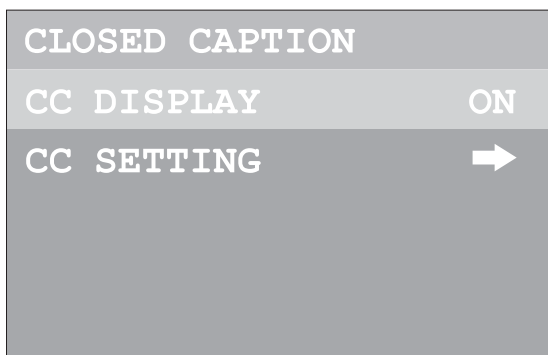

- 4 Press ▲ or ▼ to select **CC DISPLAY**, then press ◀ or ▶ to cycle through the closed caption options, including:
- **Caption ON** —turns on closed captions
  - **CC MUTE**—turns on closed captions when the sound is muted
  - **OFF**—turns off closed captions
- You can also cycle through the closed caption options by pressing the **CCD** button repeatedly.
- 5 Press **EXIT** to return to the normal screen.

### Selecting the closed caption type

Closed captions are factory preset. However you can adjust them individually.

#### To select the closed caption type:

- 1 Press **MENU**. The *MAIN MENU* opens.
- 2 Press ▲ or ▼ to select **EXTRA**, then press ◀ or ▶ to enter the *EXTRA* menu. The *EXTRA* menu opens.

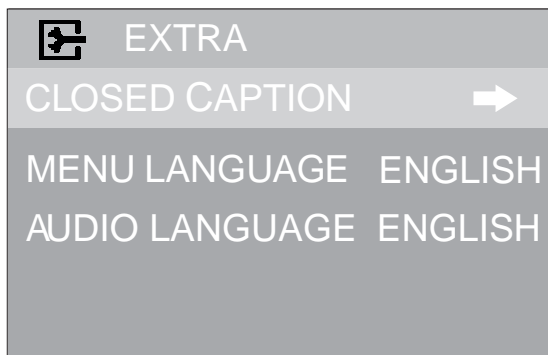

- 3 Press ▲ or ▼ to select **CLOSED CAPTION**, then press ◀ or ▶ to enter the *CLOSED CAPTION* menu. The *CLOSED CAPTION* menu opens.

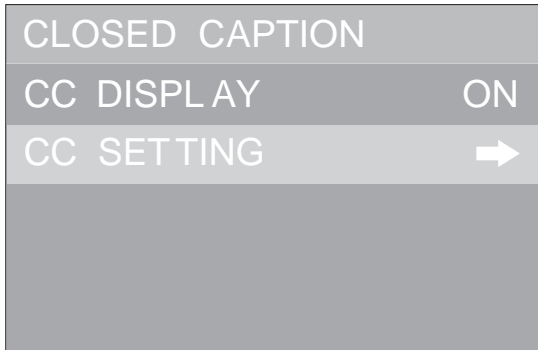

- 4 Press ▲ or ▼ to select **CC SETTING**, then press ◀ or ▶ to enter the *CC SETTING* sub-menu. The *CC SETTING* sub-menu opens.

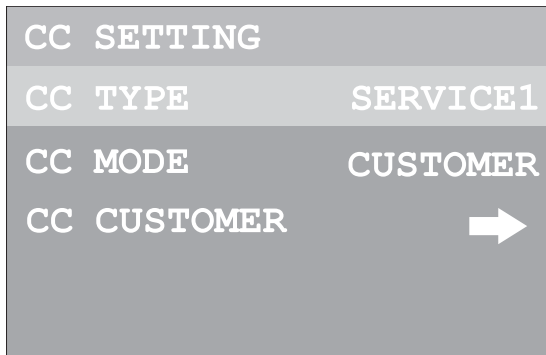

- 5 Press ▲ or ▼ to select **CC TYPE**, then press ◀ or ▶ to cycle through the available closed caption types.
- 6 Press **EXIT** to return to the normal screen.

### Customizing digital closed captions

You can customize the way digital closed captions appear on your screen.

#### To customize digital closed captions:

- 1 Press **MENU**. The *MAIN MENU* opens.

- 2 Press ▲ or ▼ to select **EXTRA**, then press ◀ or ▶ to enter the *EXTRA* menu. The *EXTRA* menu opens.

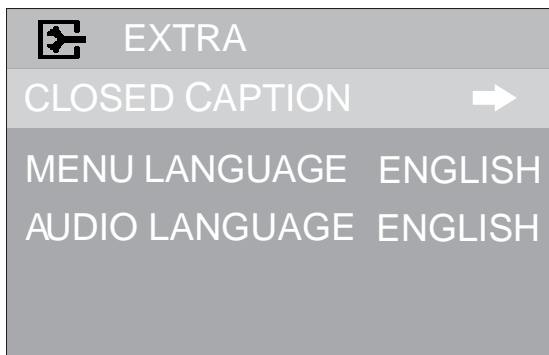

- 3 Press ▲ or ▼ to select **CLOSED CAPTION**, then press ◀ or ▶ to enter the *CLOSED CAPTION* menu. The *CLOSED CAPTION* menu opens.

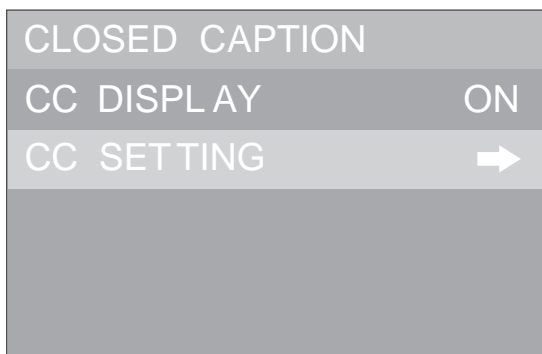

- 4 Press ▲ or ▼ to select **CC SETTING**, then press ◀ or ▶ to enter the *CC SETTING* menu. The *CC SETTING* menu opens.

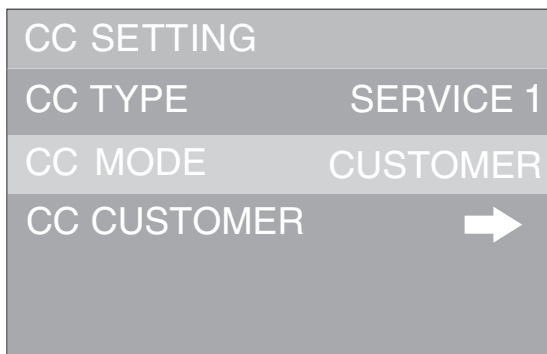



- 5 Press ▲ or ▼ to select **CC MODE**, then press ◀ or ▶ to select **CUSTOMER**.
- 6 Press ▲ or ▼ to select **CC CUSTOMER**, then press ◀ or ▶ to enter the **CC CUSTOMER** menu. The **CC CUSTOMER** menu opens.

CC CUSTOMER	
CC STYLE	STYLE1
CC SIZE	STANDARD
CC COLOR	WHITE
BK COLOR	BLACK
OTHERS	➔

- 7 Press ▲ or ▼ to select the item you want to change, then press ◀ or ▶ to change the setting. Item choices include:
  - **CC STYLE**—sets the font style of the text
  - **CC SIZE**—sets the font size of the text
  - **CC COLOR**—sets the color of the text
  - **BK COLOR**—sets the background color
  - **CC OPACITY**—sets the opacity of the text
  - **BK OPACITY**—sets the background opacity
  - **EDGE COLOR**—sets the color of the edge
  - **EDGE TYPE**—sets the type of the edge
- 8 Press **EXIT** to return to the normal screen.

## Setting the parental controls

An age limitation can be set to restrict children from viewing or hearing objectionable scenes or pictures that you may choose to exclude. The restriction applies to TV rating and movie rating if this data is transmitted. You may set this restriction separately.

### Accessing the parental controls

**To access parental controls:**

- 1 Press **MENU**. The **MAIN MENU** opens.
- 2 Press ▲ or ▼ to select **P.LOCK**, then press ◀ or ▶ to enter the **P.LOCK** menu.

- 3 Enter the password. The *P.LOCK* menu opens. If you have not set a password, enter the preset password (**0000**), then see "To set a password:" on page 30.

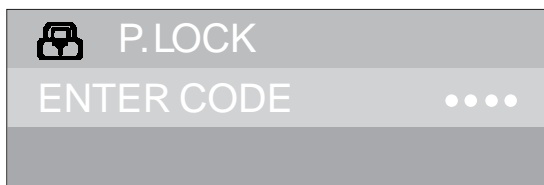

- 4 Press **EXIT** to return to the normal screen.

**Note:** If you forget your password, access the parental controls as described above, then enter "1397" (no quotes - always valid). Follow the prompts to set a new password code.

**To set a password:**

- 1 Press **MENU**. The *MAIN MENU* opens.
- 2 Press **▲** or **▼** to select **P.LOCK**, then press **◀** or **▶** to enter the *P.LOCK* menu.
- 3 Enter the password. The *P.LOCK* menu opens. If you have not set a password, enter the preset password (**0000**).

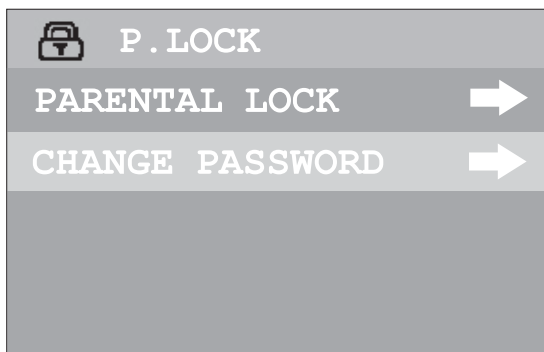

- 4 Press **▲** or **▼** to select **CHANGE PASSWORD**, then press **◀** or **▶** to enter the *CHANGE PASSWORD* menu. The *CHANGE PASSWORD* menu opens.

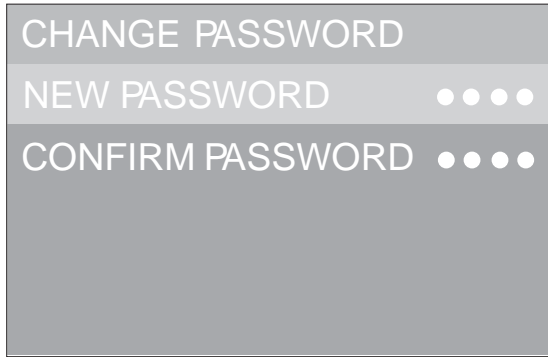

- 5 Press **▲** or **▼** to select **NEW PASSWORD**, then use the number buttons to enter a new password.
- 6 Enter the new password again to confirm. The new password is now valid.  
*Note: Write down the password to save it for future use.*
- 7 Press **EXIT** to return to the normal screen.

### Enabling the parental controls

#### To enable parental controls:

- 1 Press **MENU**. The *MAIN MENU* opens.
- 2 Press **▲** or **▼** to select **P.LOCK**, then press **◀** or **▶** to enter the *P.LOCK* menu.
- 3 Enter the password. The *P.LOCK* menu opens.

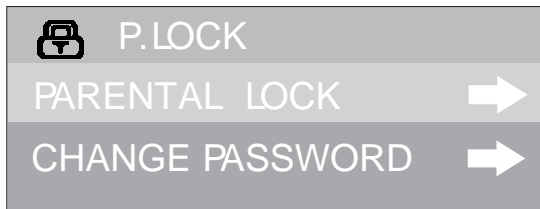

- 4 Press ▲ or ▼ to select **PARENTAL LOCK**, then press ◀ or ▶ to enter the *PARENTAL LOCK* menu. The *PARENTAL LOCK* menu opens.

PARENTAL LOCK	
LOCK	ON
RATINGS LOCKS	➔

- 5 Press ▲ or ▼ to select **LOCK**, then press ◀ or ▶ to change the setting to **ON**.  
**Note:** To disable parental controls, change the setting to **OFF**.
- 6 Press ▲ or ▼ to select **RATINGS LOCKS**, then press ◀ or ▶ to enter the *RATINGS LOCKS* menu. The *RATINGS LOCKS* menu opens.

RATINGS LOCKS	
MPAA RATING	➔
TV RATING	➔
CANADA ENGLISH	➔
CANADA FRENCH	➔

- 7 Press ▲ or ▼ to select **MPAA RATING**, then press ◀ or ▶ to enter the *MPAA* submenu. The *MPAA* submenu opens.

MPAA	
G	VIEW
PG	VIEW
PG-13	VIEW
R	BLOCK
NC-17	BLOCK
X	BLOCK

MPAA ratings include:

- **G**—All ages
  - **PG**—Parental guidance
  - **PG-13**—Parental guidance less than 13 years old
  - **R**—Under 17 years old parental guidance suggested
  - **NC-17**—17 years old and above
  - **X**—Adult only
- OR -

Press ▲ or ▼ to select **TV RATING**, then press ◀ or ▶ to enter the *TV* submenu. The *TV* submenu opens.

TV	
Y	BLOCK
Y7	➔
G	BLOCK
PG	➔
14	➔
MA	➔

TV ratings include:

- **TV-Y**—All children
  - **TV-Y7**—7 years old and above
  - **TV-G**—General audience
  - **TV-PG**—Parental guidance suggested
  - **TV-14**—14 years old and above
  - **TV-MA**—17 years old and above
- 8** Press ▲ or ▼ to select the rating, then press ◀ or ▶ to select **VIEW** or **BLOCK** for each rating. In some cases, there are content-based ratings which can also be set, including:
- **FV** (fantasy violence)—applies to TV-Y7
  - **V** (violence)—applies to TV-PG, TV-14, and TV-MA
  - **S** (sex scenes)—applies to TV-PG, TV-14, and TV-MA
  - **L** (adult language)—applies to TV-PG, TV-14, and TV-MA
  - **D** (sexual dialog)—applies to TV-PG and TV-14
- 9** Press **EXIT** to return to the normal screen.

## Setting up Canadian ratings

To set up Canadian ratings:

- 1** Press **MENU**. The *MAIN MENU* opens.
- 2** Press ▲ or ▼ to select **P.LOCK**, then press ◀ or ▶ to enter the *P.LOCK* menu.

- 3 Enter the password. The *PLOCK* menu opens.

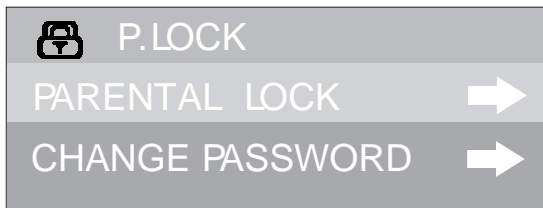

- 4 Press ▲ or ▼ to select **PARENTAL LOCK**, then press ◀ or ▶ to enter the *PARENTAL LOCK* menu. The *PARENTAL LOCK* menu opens.

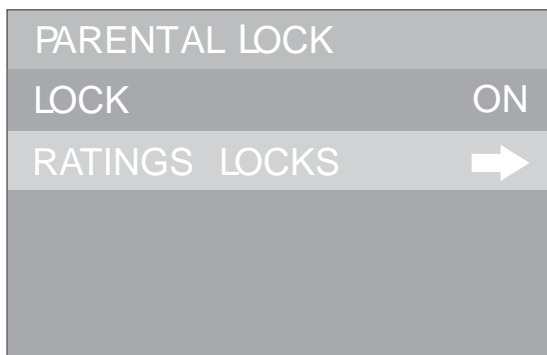

- 5 Press ▲ or ▼ to select **RATINGS LOCKS**, then press ◀ or ▶ to enter the *RATINGS LOCKS* menu. The *RATINGS LOCKS* menu opens.

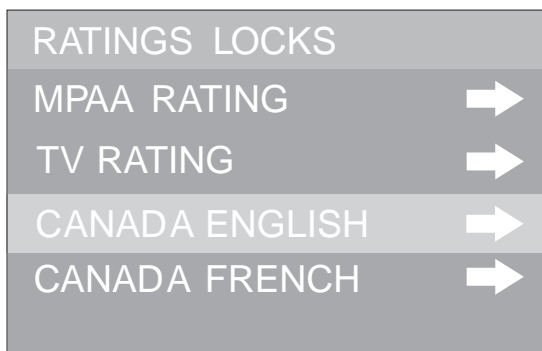

- 6 Press ▲ or ▼ to select **CANADA ENGLISH** or **CANADA FRENCH**, then press ◀ or ▶ to enter the submenu. The *CAE* or *CAF* submenu opens.

- 7 Press **▲** or **▼** to select the rating, then press **◀** or **▶** to select **VIEW** or **BLOCK** for each rating. English ratings include:
  - **C**—Children
  - **C8+**—Children 8 years old and above
  - **G**—General audience
  - **PG**—Parental guidance suggested
  - **14+**—14 years old and above
  - **18+**—Adult programmingFrench ratings include:
  - **G**—Children
  - **8 ans+**—Children 8 years old and above
  - **13 ans+**—Children 13 years old and above
  - **16 ans+**—16 years old and above
  - **18 ans+**—Adult programming
- 8 Press **EXIT** to return to the normal screen.

### Setting up RRT5 ratings

If the broadcast program uses RRT5 (Rating Region Table-Region 5) criteria ratings, in accordance with the FCC Rules, its rating can be downloaded to your TV and used for parental controls.

#### To set up RRT5 ratings:

- 1 Press **MENU**. The *MAIN MENU* opens.
- 2 Press **▲** or **▼** to select **P.LOCK**, then press **◀** or **▶** to enter the *P.LOCK* menu.
- 3 Enter the password. The *P.LOCK* menu opens.

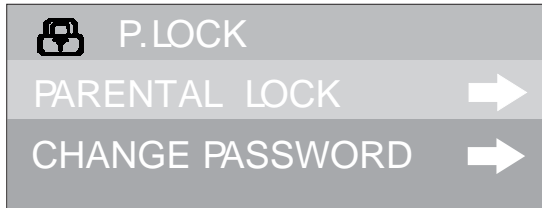

- 4 Press ▲ or ▼ to select **PARENTAL LOCK**, then press ◀ or ▶ to enter the *PARENTAL LOCK* menu. The *PARENTAL LOCK* menu opens.

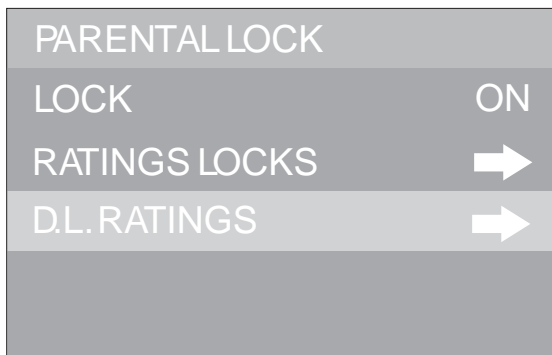

- 5 Press ▲ or ▼ to select **D.L.RATINGS**, then press ◀ or ▶ to enter the *D.L. RATINGS* menu. The *D.L. RATINGS* menu opens.

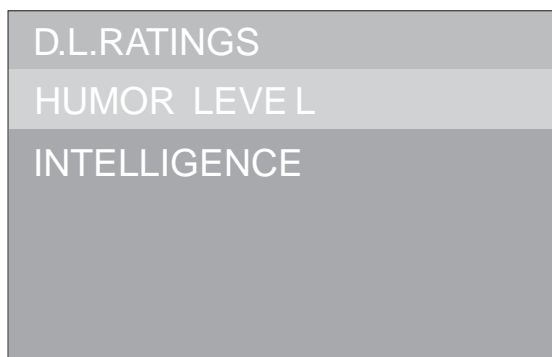

**Note:** The actual menu options of this rating vary, depending on the broadcaster.

- 6 Press ▲ or ▼ to select **HUMOR LEVEL** or **INTELLIGENCE**, then press ◀ or ▶ to enter the submenu.
- 7 Press ▲ or ▼ to select the rating, then press ◀ or ▶ to select **VIEW** or **BLOCK** for each rating.
- 8 Press **EXIT** to return to the normal screen.



## Setting the clock

### To set the clock automatically:

- 1 Press **MENU**. The *MAIN MENU* opens.
- 2 Press **▲** or **▼** to select **CLOCK**, then press **◀** or **▶** to enter the *CLOCK* menu. The *CLOCK* menu opens.

 <b>CLOCK</b>	
ON TIMER	--:--AM
CLOCK	6:00AM
DST	ON
AUTO CLOCK	ON
ZONE	PACIFIC

- 3 Press **▲** or **▼** to select **AUTO CLOCK**, then press **◀** or **▶** to turn the setting to **ON**.
- 4 Press **▲** or **▼** to select **ZONE**, then press **◀** or **▶** to change the setting to your time zone.
- 5 If your time zone uses daylight savings time, press **▲** or **▼** to select **DST**, then press **◀** or **▶** to turn the setting to **ON**.
- 6 Press **EXIT** to return to the normal screen.

*Note: If the Auto Clock setting does not set the clock to the correct time, set the time manually.*

### To set the clock manually:

- 1 Press **MENU**. The *MAIN MENU* opens.
- 2 Press **▲** or **▼** to select **CLOCK**, then press **◀** or **▶** to enter the *CLOCK* menu. The *CLOCK* menu opens.
- 3 Press **▲** or **▼** to select **AUTO CLOCK**, then press **◀** or **▶** to turn the setting to **OFF**.

 <b>CLOCK</b>	
ON TIMER	--:--AM
CLOCK	9:10AM
DST	OFF
AUTO CLOCK	OFF
ZONE	PACIFIC

- 4 Press ▲ or ▼ to select **CLOCK**, then press **VOL+** to select **AM** or **PM**.
- 5 Use the number buttons to set the current time.
- 6 Press **EXIT** to return to the normal screen.

## Setting the On Timer and Sleep Timer

This feature allows you to have the television automatically turn on at a predetermined time.

### Notes:

- The On Timer only works if the current time has been set.
- The TV must be in Standby mode for the On Timer to work.
- If the TV loses power, the On Timer setting is cleared and must be reset.

### To set the On Timer:

- 1 Press **MENU**. The *MAIN MENU* opens.
- 2 Press ▲ or ▼ to select **CLOCK**, then press ◀ or ▶ to enter the *CLOCK* menu. The *CLOCK* menu opens.

 <b>CLOCK</b>	
<b>ON TIMER</b>	7:00PM
<b>CLOCK</b>	11:00AM
<b>DST</b>	OFF
<b>AUTO CLOCK</b>	OFF
<b>ZONE</b>	PACIFIC

- 3 Press ▲ or ▼ to select **ON TIMER**, then press **VOL+** to select **AM** or **PM**.
- 4 Use the number buttons to set the **TV ON** time.
- 5 Press **POWER**  to switch the TV to Standby mode. The TV will turn on at the preset time.

### To set the Sleep Timer:

- Press the **SLEEP** button repeatedly until the screen displays the sleep setting you want (from 0 to 240 minutes).

# Specifications

Design and specifications are subject to change without notice.

Power supply	AC 120V, 60 Hz
<b>Power Consumption</b>	
Operation	75 Watts
<b>Chassis Construction</b>	
Weight	48.5 lbs. (22 kg)
Dimensions (WxHxD)	23.2 × 17.7 × 18.6 inches (590 × 450 × 473 mm)
<b>Output</b>	
AUDIO	3W × 2
<b>Other</b>	
TV System	NTSC-M, ATSC
Antenna input	VHF/UHF In 75 ohm coaxial
Picture tube	20 inches (508 mm diagonal)
Receiving channels	VHF 2-13 UHF 14-69 CATV 1-125 CADTV 1-135 DTV 2-69

## Maintaining

### Cleaning your TV

Clean the screen and cabinet with a soft, lint-free cloth. If the screen or cabinet is especially dirty, moisten a soft, lint-free cloth in a weak detergent solution, squeeze the excess moisture from the cloth, then wipe the screen or cabinet with the cloth. Use a clean cloth to dry the screen or cabinet.

**Caution:** Avoid the following, because it may cause damage to your TV:

- Cleaning your TV with volatile substances, such as insect sprays, solvents, and thinners.
- Leaving items made from rubber or PVC in contact with your TV for long periods.
- Letting liquids drip into the cabinet

# Troubleshooting

Use the following checklist for troubleshooting when you have problems with your television. Consult your local dealer or service outlet if problems persist. Be sure all connections are properly made when using with other units.

Problem	Solution
Television does not operate.	<ul style="list-style-type: none"> <li>• Make sure the power cord is plugged in.</li> <li>• Try another AC outlet.</li> <li>• Power is off. Check fuse or circuit breaker.</li> <li>• Unplug television for an hour, then plug it back in.</li> </ul>
Poor sound or no sound.	<ul style="list-style-type: none"> <li>• Station or cable experiencing problems. Tune to another station.</li> <li>• Check sound adjustments (volume and mute).</li> <li>• Check for sources of possible interference.</li> </ul>
Poor picture or no picture.	<ul style="list-style-type: none"> <li>• Station or cable experiencing problems. Tune to another station.</li> <li>• Make sure channels are set into memory.</li> <li>• Check antenna or cable connections. Adjust the antenna.</li> <li>• Check for sources of possible interference.</li> <li>• Check picture control adjustments.</li> </ul>
Poor reception on some channels.	<ul style="list-style-type: none"> <li>• Station or cable experiencing problems. Tune to another station.</li> <li>• Make sure channels are set into memory.</li> <li>• Station is weak. Adjust the antenna to receive the desired station.</li> <li>• Check for sources of possible interference.</li> </ul>
Poor color or no color.	<ul style="list-style-type: none"> <li>• Station or cable experiencing problems. Tune to another station.</li> <li>• Make sure channels are set into memory.</li> <li>• Check picture control adjustments.</li> <li>• Check antenna or cable connections. Adjust the antenna.</li> <li>• Check for sources of possible interference.</li> </ul>
Picture wobbles or drifts.	<ul style="list-style-type: none"> <li>• Station or cable experiencing problems. Tune to another station.</li> <li>• Make sure channels are set into memory.</li> <li>• Cable company is scrambling signal.</li> <li>• Adjust antenna.</li> </ul>
Digital broadcasting screen problem.	<ul style="list-style-type: none"> <li>• Check digital signal strength.</li> </ul>
No CATV reception.	<ul style="list-style-type: none"> <li>• Check all cable connections.</li> <li>• Set <b>AIR/CABLE</b> menu option to the <b>CABLE</b> mode.</li> <li>• Station or cable system problems. Try another station.</li> </ul>
Horizontal or diagonal bars on screen.	<ul style="list-style-type: none"> <li>• Check antenna connections.</li> <li>• Adjust or re-direct antenna.</li> <li>• Check for sources of possible interference.</li> </ul>
No reception above channel 13.	<ul style="list-style-type: none"> <li>• Make sure the <b>AIR/CABLE</b> menu option is in the appropriate mode.</li> <li>• If using an antenna, check the UHF antenna connections.</li> </ul>
No remote operation.	<ul style="list-style-type: none"> <li>• Batteries are weak, dead, or inserted incorrectly.</li> <li>• Remote is out of range. Move closer to television (within 15 feet [5 m]).</li> <li>• Make sure the remote is aimed at the sensor.</li> <li>• Confirm there are no obstructions between the remote and the television.</li> <li>• Make sure the power cord is plugged in.</li> </ul>
Television shuts off.	<ul style="list-style-type: none"> <li>• No broadcast on tuned station.</li> <li>• Sleep timer is set.</li> <li>• Power interrupted.</li> </ul>

Problem	Solution
Closed Caption is not activated.	<ul style="list-style-type: none"> <li>• Television station experiencing problems or program is not closed captioned. Try another channel.</li> <li>• Check cable connection or VHF/UHF antenna. Reposition or rotate antenna.</li> <li>• Set closed caption decoder in the menu or press <b>CCD</b> button.</li> </ul>
Display is not shown in your language.	<ul style="list-style-type: none"> <li>• Select correct language in the menu options.</li> </ul>
Parental Control is not working correctly.	<ul style="list-style-type: none"> <li>• Parental control set to <b>OFF</b>. Change setting to <b>ON</b>.</li> <li>• News or sporting event being broadcast.</li> <li>• Ratings not set. Set ratings as desired.</li> </ul>

## Poor reception

Most types of television interference can be corrected by adjusting the height and position of the VHF/UHF antenna. Outdoor antennas are recommended for best results, if you are not using a cable or satellite service. The most common types of television interference are shown here. If one of these symptoms appear when the TV is connected to a Cable TV system, the disturbance may be caused by the local cable company broadcast.

**Ignition** - caused by interference from automobile ignitions, neon lights, electric drills, and other appliances.



**Ghosts** - caused by the television signal following two paths, such as when the signal is reflected from tall buildings, hills, or other objects.



**Snow** - caused by the television being located in a fringe area where the signal is weak.



**Radio frequency interference** - caused by the presence of unshielded sources of radio signals.



# Regulatory Statements

## Federal Communications Commission Radio Frequency Interference Statement

This equipment has been tested and found to comply with the limits for a Class B digital device, pursuant to Part 15 of the FCC Rules. These limits are designed to provide reasonable protection against harmful interference in a residential installation. This equipment generates, uses, and can radiate radio frequency energy and, if not installed and used in accordance with the instructions, may cause harmful interference to radio communications. However, there is no guarantee that interference will not occur in a particular installation. If this equipment does cause harmful interference to radio or television reception, which can be determined by turning the equipment off and on, the user is encouraged to try to correct the interference by one or more of the following measures:

- Reorient or relocate the receiving antenna.
- Increase the separation between the equipment and receiver.
- Connect the equipment to an outlet on a circuit different from that to which the receiver is connected.
- Consult the dealer or an experienced radio or television technician for help.

**Caution:** Any changes or modifications not expressly approved by the party responsible for compliance could void the user's authority to operate the equipment.

## Canadian Notice

This Class B digital apparatus meets all requirements of the Canadian Interference-Causing Equipment Regulations.

## Avis Canadien

Cet appareil numérique de la Class B respecte toutes les exigences du Règlement sur le matériel brouilleur du Canada.

© 2007 Dynex. Dynex and the Dynex logo are trademarks of Best Buy Enterprise Services, Inc. Other brands and product names are trademarks or registered trademarks of their respective holders. Specifications and features are subject to change without notice or obligation.





## 90 Day Limited Warranty

Dynex Products ("Dynex") warrants to you, the original purchaser of this new **20" Round Tube TV** ("Product"), that the Product shall be free of defects in the original manufacture of the material or workmanship for a period of 90 days from the date of your purchase of the Product ("Warranty Period"). This Product must be purchased from an authorized dealer of Dynex brand products and packaged with this warranty statement. This warranty does not cover refurbished Product. If you notify Dynex during the Warranty Period of a defect covered by this warranty that requires service, terms of this warranty apply.

### HOW LONG DOES THE COVERAGE LAST?

The Warranty Period lasts for 90 days from the date you purchased the Product. The purchase date is printed on the receipt you received with the product.

### WHAT DOES THIS WARRANTY COVER?

During the Warranty Period, if the original manufacture of the material or workmanship of the Product is determined to be defective by an authorized Dynex repair center or store personnel, Dynex will (at its sole option): (1) repair the Product with new or rebuilt parts; or (2) replace the Product at no charge with new or rebuilt comparable products or parts. Products and parts replaced under this warranty become the property of Dynex and are not returned to you. If service of Products and parts are required after the Warranty Period expires, you must pay all labor and parts charges. This warranty lasts as long as you own your Dynex Product during the Warranty Period. Warranty coverage terminates if you sell or otherwise transfer the Product.

### HOW TO OBTAIN WARRANTY SERVICE?

If you purchased the Product at a retail store location, take your original receipt and the Product to the store you purchased it from. Make sure that you place the Product in its original packaging or packaging that provides the same amount of protection as the original packaging. If you purchased the Product from an online web site, mail your original receipt and the Product to the address listed on the web site. Make sure that you put the Product in its original packaging or packaging that provides the same amount of protection as the original packaging.

To obtain in-home warranty service for a television with a screen 25 inches or larger, call 1-888-BESTBUY. Call agents will diagnose and correct the issue over the phone or will have an Insignia-approved repair person dispatched to your home.

### WHERE IS THE WARRANTY VALID?

This warranty is valid only to the original purchaser of the Product in the United States and Canada.

### WHAT DOES THE WARRANTY NOT COVER?

This warranty does not cover:

- Customer instruction
- Installation
- Set up adjustments
- Cosmetic damage
- Damage due to acts of God, such as lightning strikes
- Accident
- Misuse
- Abuse
- Negligence
- Commercial use
- Modification of any part of the Product
- Plasma display panel damaged by static (non-moving) images applied for lengthy periods (burn-in).

This warranty also does not cover:

- Damage due to incorrect operation or maintenance
- Connection to an incorrect voltage supply
- Attempted repair by anyone other than a facility authorized by Dynex to service the Product
- Products sold as is or with all faults
- Consumables, such as fuses or batteries
- Products where the factory applied serial number has been altered or removed

REPAIR REPLACEMENT AS PROVIDED UNDER THIS WARRANTY IS YOUR EXCLUSIVE REMEDY. DYNEX SHALL NOT BE LIABLE FOR ANY INCIDENTAL OR CONSEQUENTIAL DAMAGES FOR THE BREACH OF ANY EXPRESS OR IMPLIED WARRANTY ON THIS PRODUCT, INCLUDING, BUT NOT LIMITED TO, LOST DATA, LOSS OF USE OF YOUR PRODUCT, LOST BUSINESS OR LOST PROFITS. DYNEX PRODUCTS MAKES NO OTHER EXPRESS WARRANTIES WITH RESPECT TO THE PRODUCT, ALL EXPRESS AND IMPLIED WARRANTIES FOR THE PRODUCT, INCLUDING, BUT NOT LIMITED TO, ANY IMPLIED WARRANTIES OF AND CONDITIONS OF MERCHANTABILITY AND FITNESS FOR A PARTICULAR PURPOSE, ARE LIMITED IN DURATION TO THE WARRANTY PERIOD SET FORTH ABOVE AND NO WARRANTIES, WHETHER EXPRESS OR IMPLIED, WILL APPLY AFTER THE WARRANTY PERIOD. SOME STATES, PROVINCES AND JURISDICTIONS DO NOT ALLOW LIMITATIONS ON HOW LONG AN IMPLIED WARRANTY LASTS, SO THE ABOVE LIMITATION MAY NOT APPLY TO YOU. THIS WARRANTY GIVES YOU SPECIFIC LEGAL RIGHTS, AND YOU MAY ALSO HAVE OTHER RIGHTS, WHICH VARY FROM STATE TO STATE OR PROVINCE TO PROVINCE.

Contact Dynex:

For customer service please call 1-800-305-2204  
[www.dynexproducts.com](http://www.dynexproducts.com)

DYNEX® is a registered trademark of Best Buy Enterprise Services, Inc.  
Distributed by Best Buy Purchasing, LLC.

Dynex, 7601 Penn Avenue South, Richfield, Minnesota, U.S.A.

## Introduction

Félicitations d'avoir acheté ce produit Dynex de haute qualité. Le modèle DX-R20TV représente la dernière avancée technologique dans la conception de téléviseur et a été conçu pour des performances et une fiabilité exceptionnelles.

Ce manuel explique comment installer correctement, faire fonctionner et obtenir les meilleures performances de ce téléviseur. Lire ce guide de l'utilisateur avec attention avant d'installer le téléviseur et le conserver à proximité de ce dernier pour pouvoir s'y référer rapidement.

Vérification du contenu du carton d'expédition :

- Téléviseur couleur
- Télécommande
- Guide de l'utilisateur

## Table des matières

Introduction .....	47
Informations sur la sécurité .....	47
Fonctionnalités .....	51
Configuration du téléviseur .....	56
Fonctionnement du téléviseur .....	62
Spécifications .....	87
Entretien.....	87
Problèmes et solutions .....	88
Déclarations réglementaires .....	91
Garantie limitée de 90 jours.....	93

## Informations sur la sécurité

	<b>ATTENTION</b> RISQUE DE CHOC ÉLECTRIQUE NE PAS OUVRIR	
<p><b>ATTENTION</b> : AFIN DE RÉDUIRE LES RISQUES DE CHOC ÉLECTRIQUE, NE RETIREZ PAS LE COUVERCLE (OU LE PANNEAU ARRIÈRE) AUCUNE PIÈCE NE PEUT ÊTRE RÉPARÉE PAR L'UTILISATEUR. CONFIEZ L'APPAREIL À UN TECHNICIEN QUALIFIÉ.</p>		

**AVERTISSEMENT :**

**AFIN D'ÉVITER UN INCENDIE OU UN CHOC ÉLECTRIQUE, CET APPAREIL NE DOIT PAS ÊTRE EXPOSÉ À L'HUMIDITÉ OU À DE L'EAU.**



Le symbole représentant un éclair dans un triangle équilatéral a pour but d'avertir l'utilisateur du danger présenté par des pièces non isolées à l'intérieur de l'appareil et dont la tension est suffisante pour provoquer des décharges électriques dangereuses.



Le point d'exclamation dans un triangle équilatéral a pour but d'avertir l'utilisateur que des instructions importantes relatives à l'utilisation et à l'entretien se trouvent dans le manuel accompagnant l'appareil.

## Importantes mesures de sécurité

- Lire l'intégralité de ces instructions.
- Ces instructions doivent être conservées pour une utilisation ultérieure.
- Débrancher le téléviseur de la prise de courant avant tout nettoyage. Utiliser un chiffon sec pour le nettoyage. Ne pas utiliser de nettoyeurs liquides ou en aérosol.
- Pour écarter tous dangers, n'utiliser que des accessoires recommandés par le fabricant du téléviseur.
- Ne pas utiliser ce téléviseur à proximité de l'eau (baignoire, évier ou piscine).
- Ce téléviseur ne doit pas être placé sur une table, une étagère ou un chariot instables. Le téléviseur peut dans sa chute blesser sérieusement un enfant ou un adulte et être gravement endommagé.
- Les fentes et ouvertures sur les côtés, au dos et au bas du boîtier sont prévues pour la ventilation, pour assurer un fonctionnement fiable du téléviseur et le protéger contre toute surchauffe.  
Ces ouvertures ne doivent être ni bloquées ni obstruées. Elles ne doivent jamais être bloquées en installant le téléviseur sur un lit, un sofa, une moquette ou toute autre surface semblable. Ce téléviseur ne doit jamais être positionné à proximité ou sur un radiateur, ou une bouche de chauffage.
- Il ne doit pas non plus être installé dans un meuble encastré tel qu'une bibliothèque, sauf si une ventilation adéquate est installée.
- Ce téléviseur doit fonctionner conformément à la source d'alimentation indiquée sur les étiquettes. En cas d'incertitude sur la tension d'alimentation de la maison, consulter le revendeur ou la compagnie d'électricité.

Avertissement sur la table roulante (symbole fourni par RETAC)



S3126A

- Ce téléviseur est équipé d'une prise de courant CA polarisée (à deux plots, un plus large que l'autre). Cette fiche ne s'insère dans une prise secteur que d'une seule façon. Il s'agit d'un dispositif de sécurité. S'il est impossible d'introduire à fond la fiche dans la prise secteur, essayer de retourner la prise. Si la fiche ne s'adapte toujours pas à la prise secteur, contacter un électricien afin qu'il remplace la prise inadéquate. Ne pas chercher à modifier le dispositif de sécurité de la prise polarisée.
- Le cordon d'alimentation de ce téléviseur ne doit pas se trouver dans un lieu de passage et aucun objet ne doit reposer dessus.
- Respecter tous les avertissements et instructions apposés sur le téléviseur.
- Si l'appareil est connecté à une antenne extérieure ou à un réseau câblé, s'assurer que l'antenne ou la connexion au réseau câblé est mise à la terre afin de bénéficier d'une certaine protection contre les sautes de courant et les charges électrostatiques L'article 810 du Code national de l'électricité (CNE), ANSI/NFPA 70, fournit des informations relatives à la mise à la terre correcte du mât et du support, la mise à la terre du fil conducteur de l'antenne à l'unité de décharge de l'antenne, la taille des conducteurs de mise à la terre, l'emplacement de l'unité de décharge de l'antenne, la connexion aux conducteurs de terre ainsi que les normes en matière de prise de terre.

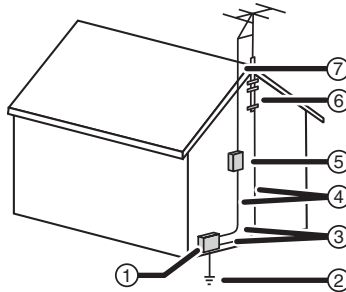

Référence	Composant de mise à la terre
1	Équipement de la compagnie d'électricité
2	Système de mise à la terre des électrodes de la compagnie d'électricité (CNE Art. 250, Section H)
3	Serre-fil de mise à la terre
4	Conducteurs de mise à la terre (CNE, Section 810-21)
5	Unité de décharge de l'antenne (CNE, Section 810-20)
6	Serre-fil de mise à la terre
7	Fil conducteur de l'antenne

- Utiliser des fils en cuivre n° 10 AWG (5,3 mm<sup>2</sup>), en aluminium n° 8 AWG (8,4 mm<sup>2</sup>), en acier cuivré ou en bronze n° 17 AWG (1 mm<sup>2</sup>) ou plus gros comme fils de terre.
- Raccorder le fil conducteur de l'antenne et les fils de terre à la maison au moyen d'isolateurs muraux espacés de 1,22 à 1,83 m (4 à 6 pieds).
- Monter le fil conducteur de l'antenne aussi près que possible du point d'entrée de la maison.
- Utiliser un cavalier d'au moins la taille d'un fil de cuivre n° 6 AWG (13,3 mm<sup>2</sup>) ou équivalent lorsqu'un conducteur de terre d'antenne séparé est utilisé. Voir ANSI/NFPA70.
- L'antenne externe ne doit pas être située près de lignes électriques aériennes ni à un emplacement où elle pourrait tomber sur de tels circuits ou lignes électriques. Lors de l'installation d'une antenne externe, faire très attention de ne pas toucher de telles lignes électriques ou circuits car tout contact peut être mortel.
- Pour protéger le téléviseur pendant un orage ou s'il se trouve inutilisé et sans surveillance pendant de longues périodes, le débrancher de la prise secteur et débrancher l'antenne ou la connexion au réseau câblé. Ceci évitera d'endommager l'appareil en cas de foudre et de variations de tension du secteur.
- Les prises murales et les rallonges ne doivent pas être surchargées, ce qui pourrait provoquer des risques d'incendie ou de choc électrique.
- N'enfoncer en aucun cas un objet dans les ouvertures du boîtier du téléviseur qui pourrait entrer en contact avec des tensions dangereuses ou provoquer un court-circuit à l'origine d'un incendie ou d'un choc électrique. Ne jamais répandre un liquide sur le téléviseur.
- L'utilisateur ne doit pas essayer de réparer ce téléviseur lui-même, en effet son ouverture ou le démontage des couvercles peut l'exposer à des tensions dangereuses et à d'autres dangers. Toutes les réparations doivent être effectuées par du personnel qualifié.
- Débrancher ce téléviseur de la prise secteur et utiliser les services d'un technicien qualifié dans les conditions suivantes :
  - Lorsque le cordon d'alimentation est effiloché ou la prise endommagée.
  - Si un liquide a été répandu sur le téléviseur.
  - Si le téléviseur a été exposé à la pluie ou à l'eau.
  - Si le téléviseur fonctionne anormalement en appliquant les instructions d'utilisation. Ne régler que les commandes décrites dans les instructions d'utilisation; en effet, un réglage incorrect d'autres commandes pourrait provoquer des détériorations entraînant souvent d'importantes réparations par un technicien qualifié afin de rétablir un fonctionnement normal.
  - Si le téléviseur est tombé ou si le boîtier a été endommagé.
  - Détérioration marquée des performances du téléviseur.
- Si des pièces doivent être remplacées, vérifier que le technicien a utilisé des pièces spécifiées par le fabricant ayant les mêmes caractéristiques que celles d'origine. Toute substitution par des pièces non autorisées peut provoquer un incendie, un choc électrique ou d'autres dangers.

- Les réparations ou la maintenance ayant été effectuées, demander au technicien de réaliser les contrôles de sécurité de routine afin de déterminer que ce téléviseur peut fonctionner sans danger.

**Avertissement :** Afin d'assurer la pérennité des dispositifs de sécurité de l'appareil, ne remplacer les composants essentiels qu'avec des pièces recommandées par le fabricant (consulter la documentation d'entretien).

**Avis à l'installateur de TV câblée**

Le présent avis a pour objet de rappeler à l'installateur de systèmes de câblodistribution que l'article 820 40 du Code national de l'électricité (CNE) contient des recommandations relatives à la mise à la terre de l'appareil et, en particulier, stipule que la terre du câble doit être connectée au système de mise à la terre de l'immeuble, aussi prêt que possible du point d'entrée du câble.

# Fonctionnalités

## Pièces et fonctionnalités

**Face avant**

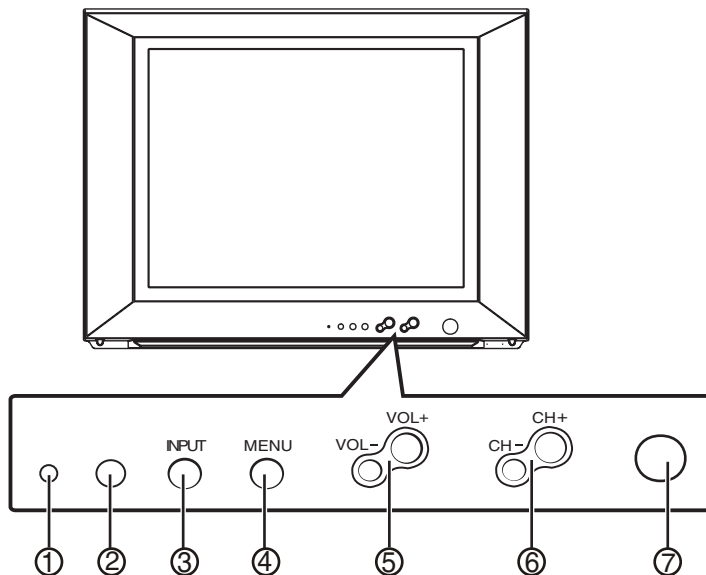

Élément	Nom	Fonction ou commande
1	Témoin de Marche/ Arrêt	S'allume en vert lorsque l'appareil est sous tension.
2	Capteur de télécommande	Reçoit les signaux de la télécommande.

Élément	Nom	Fonction ou commande
3	Touche ENTRÉE	Permet de sélectionner la source du signal TV (TV, AV1 [S-Vidéo], AV2, Composantes)
4	Touche MENU	Permet d'afficher le menu d'écran.
5	VOL-/VOL+	Permet de diminuer ou d'augmenter le volume sonore.
6	CH-/CH+	Permet de sélectionner un canal inférieur ou supérieur.
7	Touche Marche/Arrêt	Permet de mettre le téléviseur sous ou hors tension.

## Arrière

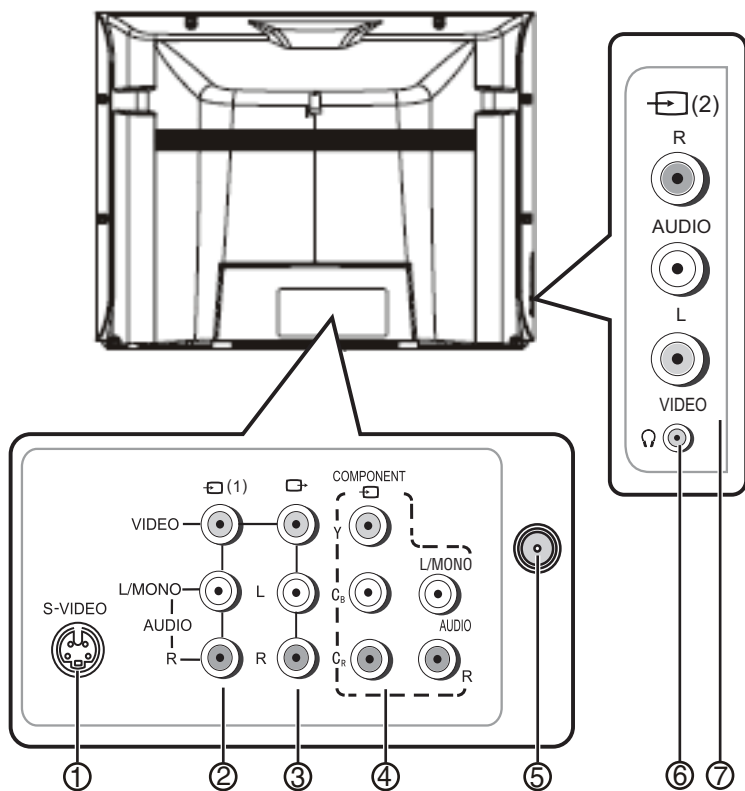

Élément	Nom	Fonction ou commande
1	Prise d'entrée S-Vidéo	Connecter le câble S-Vidéo d'une source vidéo externe à cette prise.
2	Prises d'entrée AV1	Connecter les câbles vidéo (jaune), audio gauche (blanc) et audio droit (rouge) d'une source AV externe à ces prises.



Élément	Nom	Fonction ou commande
3	Prises de sortie AV	Connecter les câbles vidéo (jaune), audio gauche (blanc) et audio droit (rouge) d'une source AV externe à ces prises.
4	Prises d'entrée COMPOSANTES	Connecter les câbles Y, C <sub>B</sub> , C <sub>R</sub> , audio gauche (blanc) et audio droit (rouge) d'une source AV externe à ces prises.
5	Prise d'antenne	Connecter le câble d'antenne de 75 ohms provenant : <ul style="list-style-type: none"><li>• d'une antenne intérieure</li><li>• d'une antenne extérieure</li><li>• du câble de la câblodistribution</li><li>• du câble satellite</li><li>• du câble d'un décodeur</li></ul>
6	Prise pour casque d'écoute	Connecter le câble du casque d'écoute à cette prise
7	Prises d'entrée AV2	Connecter les câbles vidéo (jaune), audio gauche (blanc) et audio droit (rouge) d'une source AV externe à ces prises

## Télécommande

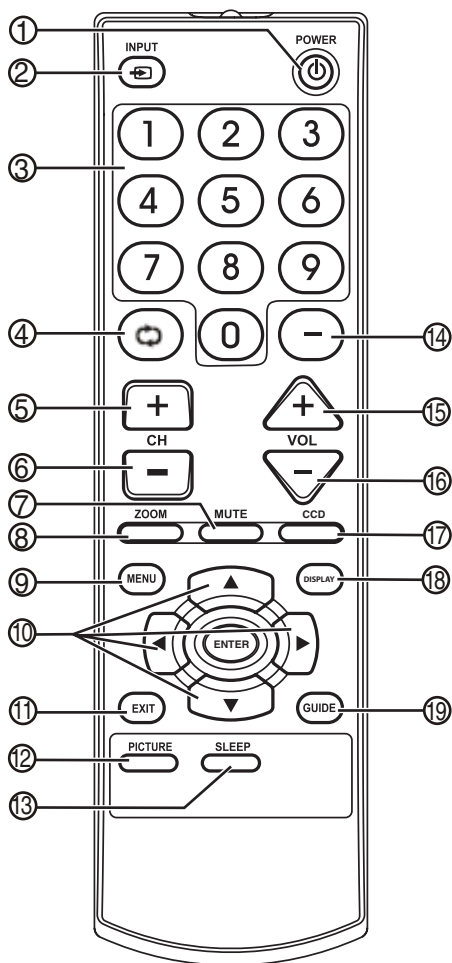

Élément	Touche	Description
1	Marche/Arrêt	Permet de mettre l'appareil sous tension. Appuyer de nouveau sur cette touche pour mettre l'appareil hors tension.
2	ENTRÉE	Permet de sélectionner la source d'entrée vidéo.
3	Sélection directe des canaux (0-9)	Pour se rendre directement à un canal quelconque.
4	Canal précédent	Permet de revenir au canal précédent.

Élément	Touche	Description
5	CH +	Permet de syntoniser le canal mémorisé qui a le numéro le plus élevé.
6	CH -	Permet de syntoniser le canal mémorisé qui a le numéro le plus bas.
7	SOURDINE	Appuyer une fois sur cette touche pour supprimer le son. L'appareil est en sourdine. La fonction de mise en sourdine peut être désactivée en appuyant de nouveau sur <b>MUTE</b> ou sur <b>VOL +</b> .
8	ZOOM	En mode télévision numérique, permet un zoom avant sur une image.
9	MENU	Permet d'afficher le menu d'écran.
10	▼ ▲ ◀ ▶ ENTREE	Touches de navigation dans le menu. Utiliser les flèches directionnelles pour se déplacer vers le bas, vers le haut, à gauche ou à droite dans le menu d'écran. Appuyer sur ◀ ▶ pour confirmer les changements ou pour activer ou désactiver les options dans le menu d'écran.
11	QUITTER	Permet de quitter les menus d'écran.
12	IMAGE	Permet de régler les attributs de l'image, tels que la luminosité, le contraste, la couleur, la teinte et la netteté.
13	ARRÊT DIFFÉRÉ	Pour que le téléviseur s'éteigne après une durée déterminée, appuyer sur la touche <b>SLEEP</b> (Arrêt différé) de la télécommande. Pour confirmer le réglage de l'arrêt différé, appuyer sur <b>SLEEP</b> (Arrêt différé) et le temps restant s'affiche brièvement à l'écran. Pour annuler l'arrêt différé, appuyer de façon répétée sur <b>SLEEP</b> (Arrêt différé) jusqu'à l'affichage de 0 minute.
14	- (tiret)	Permet d'entrer le numéro de canal pour les sous-canaux de la télévision numérique (tels que 8-3 ou 10-1).
15	VOL +	Permet d'augmenter le volume sonore. Dans certains cas, utiliser cette touche pour sélectionner le réglage souhaité dans les menus d'écran.
16	VOL-	Permet de diminuer le volume sonore. Dans certains cas, utiliser cette touche pour sélectionner le réglage souhaité dans les menus d'écran.
17	Sous-titres codés	Permet d'activer ou de désactiver les sous-titres codés.
18	AFFICHAGE	Affiche l'état du canal ou des informations sur le signal
19	GUIDE	Permet d'afficher le guide des programmes.

## Programmation de la télécommande universelle

L'appareil est compatible avec la majorité des télécommandes universelles.

Marque	Code de programme
Philips	115
DirecTV	10463
RCA	135
One-For-All	0463
Sony	8042

Pour la compatibilité avec d'autres télécommandes universelles, utiliser les codes listés pour Emerson, Memorex, Orion, Sansui, Sylvania ou Zenith.

# Configuration du téléviseur

## Connexion du téléviseur à l'alimentation CA

Utiliser le cordon CA polarisé fourni pour le fonctionnement sur le courant secteur CA. Insérer la prise du cordon d'alimentation CA dans une prise secteur CA polarisée standard de 120 V 60 Hz.

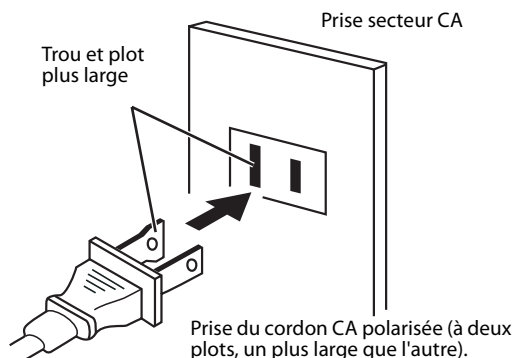

### Remarques :

- Ne jamais connecter la prise du cordon CA à une tension autre que celle spécifiée (120 V 60 Hz). N'utiliser que le cordon d'alimentation fourni.
- Si la prise CA polarisée n'entre pas dans une prise secteur CA non polarisée, ne pas limer ou sectionner le plot large. Il incombe à l'utilisateur de faire remplacer la prise secteur obsolète par un électricien.
- Si une décharge d'électricité statique se produit quand le téléviseur est touché et que celui-ci cesse de fonctionner, débrancher le téléviseur de la prise secteur CA, puis le rebrancher. Il devrait alors fonctionner normalement.

## Installation des piles dans la télécommande

Les piles doivent être installées dans la télécommande pour pouvoir l'utiliser. Utiliser deux piles de type AAA (non fournies). Les piles durent environ un an en fonction de la fréquence d'utilisation de la télécommande. Pour un fonctionnement optimal, il est recommandé de remplacer les piles annuellement ou quand le fonctionnement de la télécommande devient intermittent. Ne pas mélanger des piles neuves avec des anciennes ou de types différents.

### Pour installer les piles dans la télécommande :

- 1 Ouvrir le couvercle du compartiment des piles.

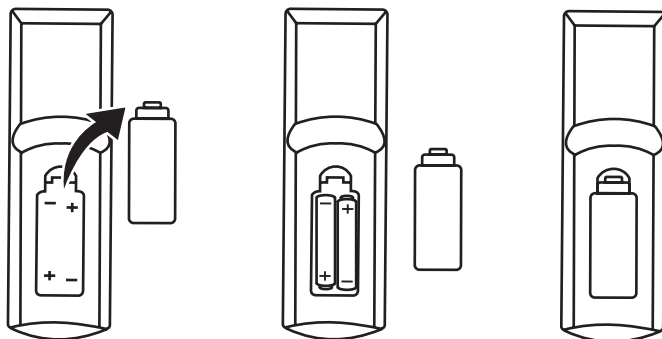

- 2 Placer deux piles AAA (non fournies).
- 3 Replacer le couvercle du compartiment des piles.

### Précautions relatives aux piles

Observer ces précautions pour l'utilisation des piles avec la télécommande :

- N'utiliser que la taille et le type de piles spécifiés.
- Veiller à respecter la polarité correcte indiquée dans le compartiment des piles lors de leur installation. L'inversion accidentelle des piles peut endommager l'appareil.
- Ne pas mélanger différents types de pile (alcalines ou au carbone-zinc par exemple) ni des piles usagées avec des piles neuves.
- Si la télécommande ne va pas être utilisée pendant une période prolongée, retirer les piles afin d'éviter tout épanchement d'acide éventuel pouvant provoquer des dommages ou des blessures.
- Ne pas essayer de recharger des piles qui ne sont pas conçues pour cela. Elles peuvent surchauffer et exploser (respecter les instructions du fabricant des piles).

## Portée efficace de la télécommande

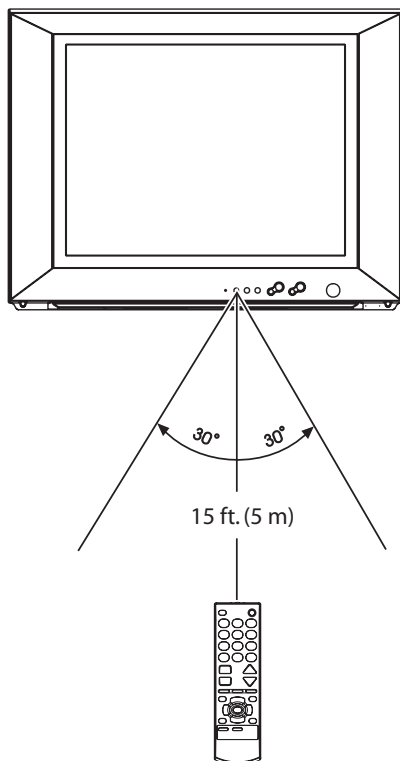

### Remarques :

- La télécommande peut ne pas fonctionner correctement si un obstacle se trouve entre elle et le téléviseur.
- La télécommande peut ne pas fonctionner correctement en cas de lumière solaire directe, d'une source lumineuse incandescente ou fluorescente ou de puissants reflets lumineux sur le capteur de la télécommande du téléviseur.

## Raccordement à une antenne

### Antenne combinée VHF/UHF (câble unique de 75 ohms ou ligne bifilaire de 300 ohms) ou câblodistribution

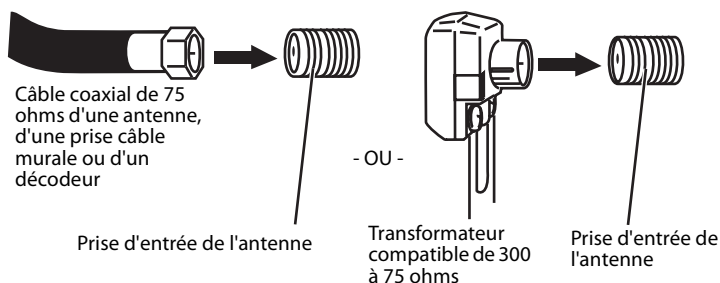

#### Remarques :

- Il est recommandé d'utiliser un câble coaxial de 75 ohms pour supprimer les interférences et les parasites.
- Connecter le câble de 75 ohms de l'antenne combinée VHF/UHF, de la prise câble murale ou du décodeur à la prise d'entrée antenne du téléviseur.
- En cas d'abonnement à un service de câblodistribution qui nécessite l'utilisation d'un décodeur/décrypteur, connecter le câble coaxial de 75 ohms au décodeur/décrypteur. Avec un autre câble coaxial de 75 ohms, connecter la prise de sortie du décodeur/décrypteur à la prise RF IN du téléviseur.
- Régler le téléviseur sur le canal de sortie du décodeur/décrypteur (3 ou 4 en général) et utiliser le décodeur/décrypteur pour sélectionner les canaux.
- Si l'antenne combinée VHF/UHF a une ligne bifilaire de 300 ohms, l'utilisation d'un transformateur compatible de 300 à 75 ohms peut être nécessaire.
- Le câble d'antenne et le câble d'alimentation ne doivent pas être groupés.
- Si l'antenne ne peut pas être correctement installée, contacter le revendeur.

## Connexions à d'autres équipements

La configuration exacte à utiliser pour connecter divers composants vidéo et audio au téléviseur dépend du modèle et des fonctions de chaque composant. Consulter le manuel du propriétaire fourni avec chaque composant pour localiser les entrées et sorties vidéo et audio. Les schémas de connexion suivants sont offerts à titre de suggestions. Il pourra être nécessaire de les modifier pour répondre aux besoins d'une sélection particulière de composants. Les schémas sont destinés à illustrer uniquement les connexions audio et vidéo à composantes.

### Sélection de la source d'entrée vidéo

Appuyer sur **INPUT** (Entrée) pour afficher un signal provenant d'un autre périphérique connecté au téléviseur, tel qu'un magnétoscope ou un lecteur de DVD. Les sélections possibles sont ANT, AV1 (ou S-Vidéo), AV2 (sur le panneau latéral) ou COMPONENT (Vidéo à composantes), suivant les prises d'entrée utilisées pour connecter les périphériques.

**Remarque :** L'entrée S-Vidéo utilise le même circuit que AV1. Si les entrées S-Vidéo et AV1 sont toutes deux connectées, le signal S-Vidéo surpasse le signal AV1 et SVIDEO s'affiche à l'écran. Pour utiliser l'entrée AV1, déconnecter le câble S-Vidéo.

## Connexion d'une source vidéo à l'entrée AV1 ou S-Vidéo (panneau arrière)

Connecter les câbles audio/vidéo de la borne Audio (G et D)/Vidéo située à l'arrière du téléviseur aux bornes de sortie Audio (G et D)/Vidéo de l'équipement vidéo (tel qu'un magnétoscope ou un lecteur de DVD).

Pour connecter un magnétoscope avec un câble S-Vidéo à la prise S-VIDEO IN (entrée S-Vidéo) au dos du téléviseur, il faut aussi connecter les câbles audio aux prises AUDIO au dos du téléviseur. Le câble S-Vidéo transporte uniquement le signal vidéo. Le signal audio est séparé.

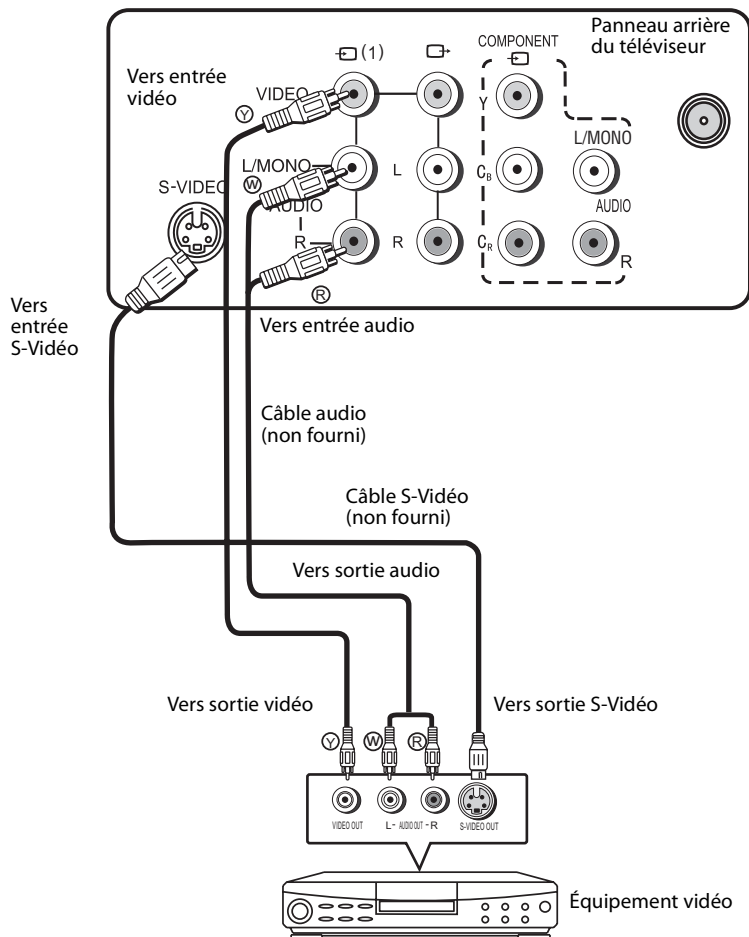



### Connexion d'une source vidéo à l'entrée AV2 (panneau latéral)

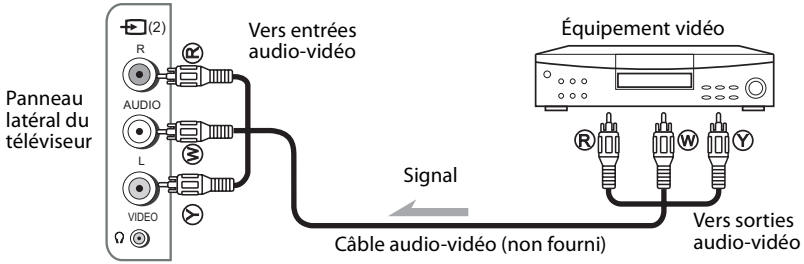

Pour visualiser l'entrée vidéo AV2, appuyer de façon répétée sur **INPUT** de la télécommande jusqu'à l'affichage à l'écran de AV2.

### Connexion d'une source vidéo à l'entrée vidéo à composantes (COMPONENT)

Si le lecteur de DVD comporte des prises de sortie vidéo à composantes, connecter le téléviseur à un lecteur de DVD à l'aide d'un câble vidéo à composantes. Cela peut améliorer considérablement la qualité de l'image et les performances de l'appareil.

**Remarque :** Ce téléviseur ne peut recevoir les signaux Y Cb Cr (à l'exclusion de Y Pb Pr) qu'à travers l'entrée Composantes (Component).

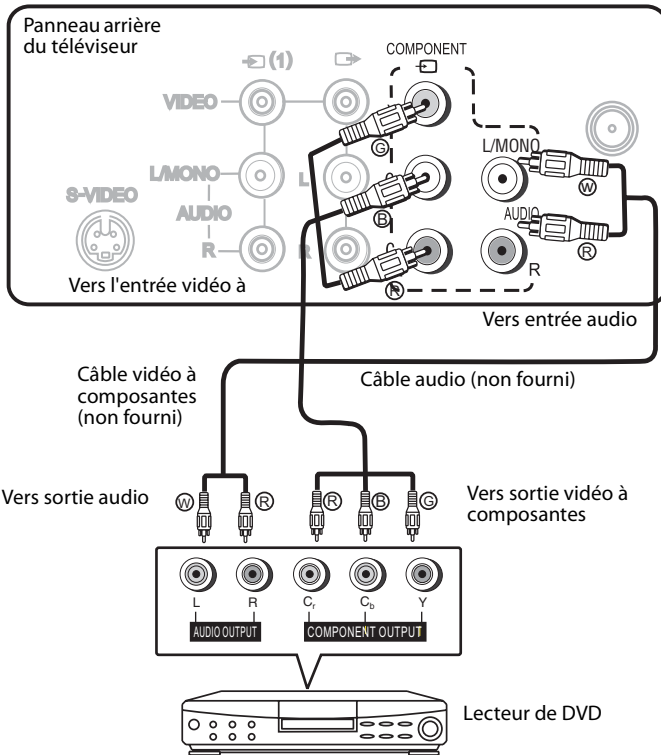

## Connexion du téléviseur à un magnétoscope pour l'enregistrement ou un périphérique audio

Il est possible de raccorder un système audio aux prises de sortie AV à l'arrière du téléviseur pour bénéficier d'un son de haute qualité. Il est aussi possible de raccorder les prises de sortie AV à un magnétoscope pour enregistrer un programme.

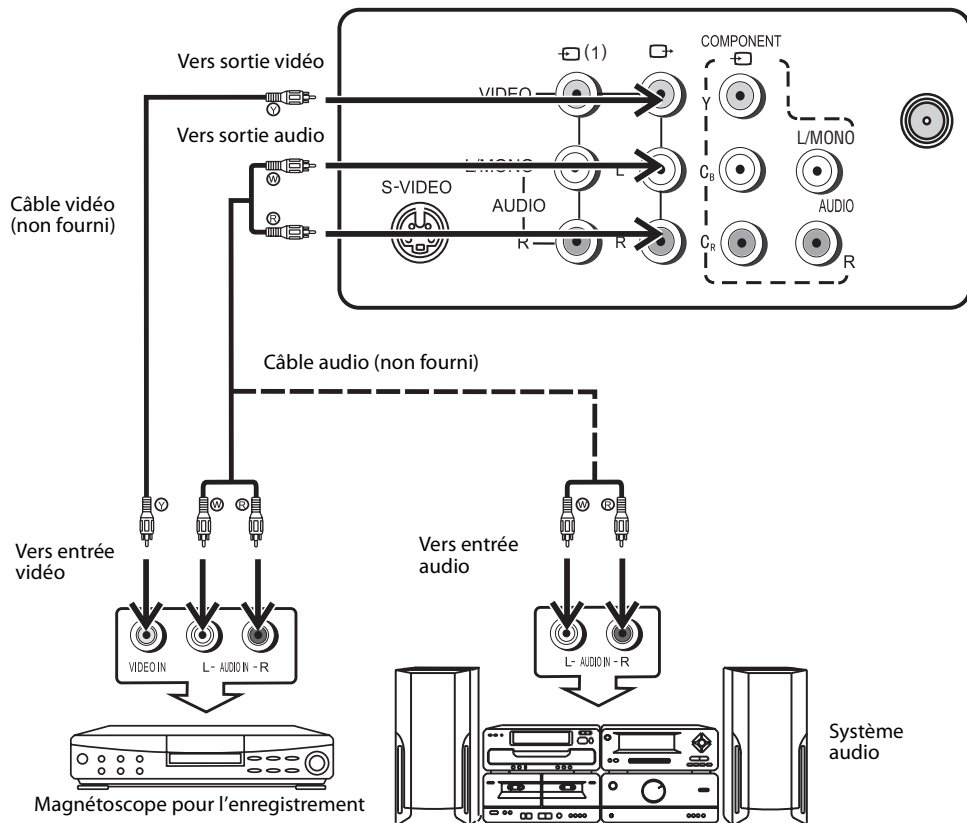

## Fonctionnement du téléviseur

### Mise du téléviseur sous tension

**Pour mettre le téléviseur sous et hors tension :**

- 1 Vérifier que l'antenne ou le système de la câblodistribution est connecté et que le téléviseur est branché sur une prise secteur.
- 2 Appuyer sur **POWER** (Marche/Arrêt)  du téléviseur ou de la télécommande pour mettre l'appareil sous tension.

**Avertissement :** La prise CA fournie avec l'appareil est polarisée afin de minimiser les risques de choc électrique. Si la prise CA polarisée n'entre pas dans une prise secteur CA non polarisée, ne pas limer ou sectionner le plot large. Il incombe à l'utilisateur de faire remplacer la prise secteur obsolète par un électricien. Ne pas utiliser cette prise avec une rallonge ou autre prise d'alimentation, sauf si les plots peuvent s'y enfoncer entièrement.

- 3 Appuyer sur **POWER** (Marche/Arrêt)  du téléviseur ou de la télécommande pour mettre l'appareil sous tension.

**Remarque :** Il est possible de régler l'appareil pour qu'il s'arrête automatiquement en utilisant la fonction d'arrêt différé (SLEEP). En mode TV, le téléviseur se mettra hors tension automatiquement en cas d'absence de signal d'entrée pendant 15 minutes. Quand le téléviseur a été mis hors tension, il faut attendre au moins 5 secondes avant de le mettre de nouveau sous tension.

## Sélection d'un canal

Pour toute information sur la numérotation des canaux, voir Comprendre la numérotation des canaux aux États-Unis.

**Pour sélectionner un canal :**

- Appuyer sur **CH –** ou **CH +** de la télécommande pour passer à un canal inférieur ou supérieur.

Ou

Utiliser les touches numériques pour sélectionner un canal (par exemple, pour sélectionner le canal 83, saisir **8**, puis **3**).

Ou

Appuyer sur  pour retourner au dernier canal visionné.

## Affichage de la bannière d'information et de l'étiquette du canal (télévision numérique uniquement)

La bannière d'information affiche des informations d'état comme le numéro du canal et la source du signal. Une information supplémentaire est disponible en mode TV numérique.

**Pour afficher la bannière d'information et l'étiquette du canal :**

- Appuyer sur **DISPLAY** (Affichage) de la télécommande pour afficher la bannière d'information et l'étiquette du canal à l'écran.

Ou

Ouvrir le menu **CHANNEL SETUP** (Configuration du canal) pour afficher l'étiquette du canal.

## Affichage du guide des programmes (TV numérique uniquement)

**Pour afficher le guide des programmes :**

- Appuyer sur **GUIDE** de la télécommande pour afficher le guide des programmes à l'écran.

## Réglage du volume

Pour régler le volume :

- Appuyer sur **VOL +** ou **VOL-** pour augmenter ou diminuer le volume.
- Appuyer sur **MUTE** pour mettre le son en sourdine. Appuyer de nouveau sur **MUTE** pour rétablir le son (il est aussi possible de rétablir le son en appuyant sur **VOL+**).

## Configuration des canaux

La première fois que le téléviseur est mis sous tension, il est nécessaire d'utiliser la fonction Auto Program pour configurer automatiquement les canaux disponibles sur le téléviseur.

Pour compléter la configuration initiale du téléviseur :

- 1 Appuyer sur **MENU** de la télécommande ou du téléviseur. Le Menu principal (*Main Menu*) s'affiche.

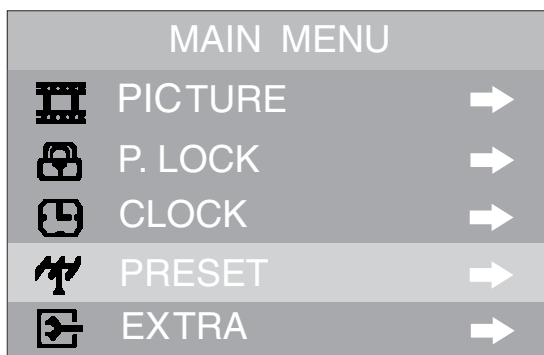

- 2 Appuyer sur **▲** ou **▼** pour sélectionner **PRESET** (Prédéfinis), puis appuyer sur **◀** ou **▶**. Le menu *PRESET* s'affiche.

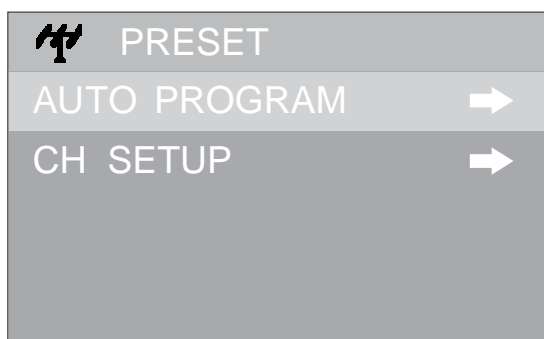

- Appuyer sur ▲ ou ▼ pour sélectionner **AUTO PROGRAM** (Programmation automatique), puis appuyer sur ◀ ou ▶. Le sous-menu *AUTO PROGRAM* s'affiche.

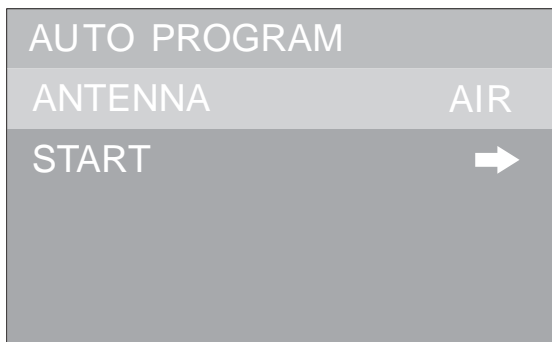

- Appuyer sur ▲ ou ▼ pour sélectionner **ANTENNA** (Antenne), puis appuyer sur ◀ ou ▶ pour sélectionner **AIR** (Hertzien) ou **CABLE** (TV câblée).
- Appuyer sur ▲ ou ▼ pour sélectionner **START** (Démarrer), puis appuyer sur ◀ ou ▶ pour démarrer la programmation automatique.

Le téléviseur commence la recherche et mémorise tous les canaux télévisés disponibles. Ceci peut prendre plusieurs minutes.

**Remarque :** Le téléviseur commencera par mémoriser les canaux analogiques. Quand tous les canaux analogiques disponibles ont été mémorisés, le téléviseur commence à mémoriser les canaux TV numériques. Pour arrêter la mémorisation des canaux TV analogiques, appuyer sur **MENU**. Le téléviseur commence alors la mémorisation des canaux TV numériques. Pour arrêter la mémorisation des canaux TV numériques, appuyer de nouveau sur **MENU**.

### Saut des canaux non souhaités

Après avoir mémorisé les canaux, il est possible de supprimer ceux qui ne sont pas nécessaires pour que seuls les canaux retenus puissent être sélectionnés avec les touches **CH+/-**.

**Pour éliminer les canaux non souhaités :**

- Appuyer sur **MENU** de la télécommande ou du téléviseur. Le Menu principal (*Main Menu*) s'affiche.

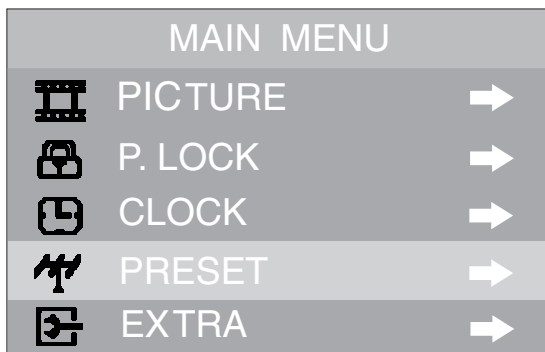

- 2 Appuyer sur ▲ ou ▼ pour sélectionner **PRESET** (Prédéfinis), puis appuyer sur ◀ ou ▶. Le menu *PRESET* s'affiche.



- 3 Appuyer sur ▲ ou ▼ pour sélectionner **CH SETUP** (Configuration des canaux) puis appuyer sur ◀ ou ▶. Le sous-menu *CHANNEL SETUP* (Configuration des canaux) s'affiche.



- 4 Appuyer sur ◀ ou ▶ pour sélectionner un numéro de canal, puis sur ▼ pour sélectionner **SKIP** (Sauter).
- 5 Appuyer sur ◀ ou ▶ pour mettre **SKIP** sur **ON** (Activé).  
Le canal sélectionné est sauté lors de l'utilisation de **CH+/-** pour naviguer parmi les canaux.
- 6 Pour rétablir un canal sauté, utiliser les touches numériques pour sélectionner le canal, puis répéter les étapes précédentes de 1 à 4 et régler **SKIP** sur **OFF** (Désactivé).

## Comprendre la numérotation des canaux aux États-Unis

La plupart des canaux TV numériques contiennent plus d'un canal. Le canal principal reçoit le signal pour le programme TV principal. Les canaux secondaires reçoivent les signaux pour la programmation supplémentaire ou alternative, telle que la radiodiffusion ou les journaux télévisés.

Par exemple, si le numéro de canal principal est 8, les numéros de canal secondaire peuvent être 8-1, 8-2 ou 8-3.

**Pour sélectionner un canal secondaire :**

- 1 Utiliser les touches numériques pour saisir le canal principal, 8 par exemple.
- 2 Appuyer sur **-**, puis sur la touche du canal secondaire, 1 par exemple.

## Vérification de la puissance du signal de la TV numérique.

Il est possible de vérifier la puissance du signal TVN pour déterminer si un réglage de l'antenne ou de l'entrée du câble numérique est nécessaire. Plus puissant sera le signal, meilleure sera l'image numérique.

**Pour vérifier la puissance du signal numérique :**

- 1 Appuyer sur **MENU** de la télécommande ou du téléviseur. Le Menu principal (*Main Menu*) s'affiche.
- 2 Appuyer sur **▲** ou **▼** pour sélectionner **RESET** (Réinitialiser) puis appuyer sur **◀** ou **▶**. Le menu *PRESET* s'affiche.
- 3 Appuyer sur **▲** ou **▼** pour sélectionner **CH SETUP** (Configuration des canaux) puis appuyer sur **◀** ou **▶**. Le sous-menu *CHANNEL SETUP* (Configuration des canaux) s'affiche.

CH SETUP	
CH NO	2-2
SKIP	ON
LABEL	WGBH-DX
DIG SIGNAL	25DB

La puissance du signal numérique est affichée sur la ligne inférieure du menu *CHANNEL SETUP*.

## Sélection d'une source du signal différente

Ce téléviseur à deux groupes de connecteurs d'entrée AV, un connecteur d'entrée S-Vidéo et un jeu de connecteurs d'entrées à composantes, afin de permettre la connexion à un lecteur de DVD, un magnétoscope ou un autre équipement vidéo. Pour toute information sur la connexion du téléviseur à un autre équipement vidéo, voir "Connexions à d'autres équipements" voir page 59.

**Pour sélectionner une source du signal différente :**

- Appuyer de façon répétée sur **INPUT** (Entrée) pour parcourir les sources d'entrée disponibles. Les sources d'entrée sont affichées à l'écran dès qu'elles sont sélectionnées.

**Remarque :** L'entrée S-Vidéo utilise le même circuit que AV1. Si les entrées S-Vidéo et AV1 sont toutes deux connectées, le signal S-Vidéo surpasse le signal AV1 et SVIDEO s'affiche à l'écran. Pour utiliser l'entrée AV1, déconnecter le câble S-Vidéo.

Pour revenir de nouveau au mode TV, appuyer sur **INPUT** jusqu'à l'affichage de l'émission de télévision à l'écran.

## Utilisation des menus

Ce téléviseur dispose d'un système de menus simples et faciles d'utilisation qui s'affiche à l'écran quand **MENU** est appuyé.

### Aperçu du menu Principal

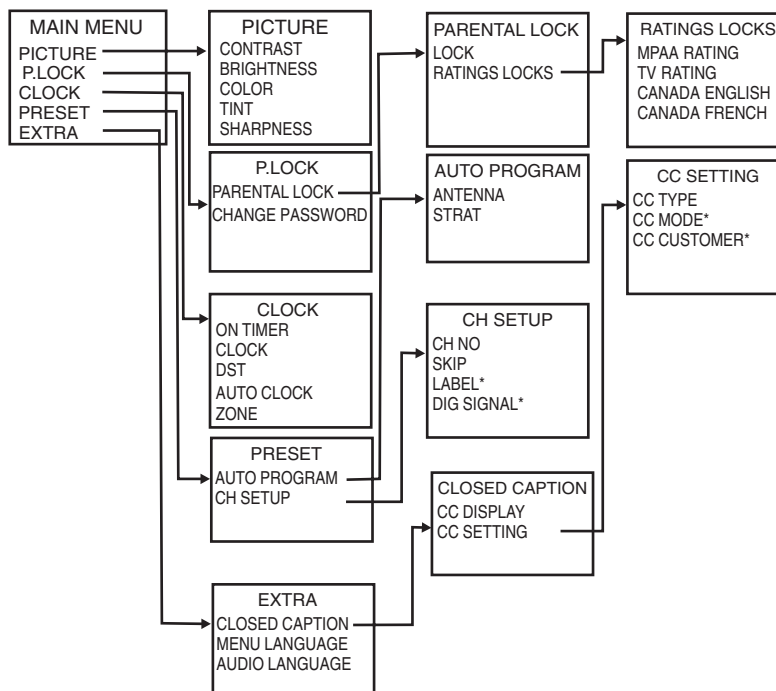





\* N'est pas disponible dans tous les modes. Les éléments du menu qui sont en gris ne peuvent pas être sélectionnés.



**Pour accéder au système de Menus et naviguer au sein de celui-ci :**

- 1 Appuyer sur **MENU** de la télécommande ou du téléviseur. Le Menu principal (*Main Menu*) s'affiche.

MAIN MENU		
	PICTURE	➔
	P. LOCK	➔
	CLOCK	➔
	PRESET	➔
	EXTRA	➔

- 2 Appuyer sur ▲ ou ▼ pour sélectionner un menu spécifique, puis appuyer sur ◀ ou ▶. Le menu spécifique s'affiche.
- 3 Appuyer sur ▲ ou ▼ pour sélectionner un sous-menu, puis appuyer sur ◀ ou ▶. Le sous-menu s'affiche ou le paramètre est modifié.
- 4 Appuyer sur **MENU** pour revenir au menu précédent ou sur **EXIT** pour quitter le système de menus et revenir au programme.

**Remarque :** Les illustrations et menus d'écran dans ce manuel servent strictement à donner une explication et peuvent donc différer de l'affichage par appareil.

## Réglage de l'image

**Pour régler l'image :**

- 1 Appuyer sur **MENU** pour accéder au menu principal (*MAIN MENU*). Le menu **PICTURE** (Image) est mis en surbrillance.
- 2 Appuyer sur ◀ ou ▶ pour accéder au menu *PICTURE* (Image).
- 3 Appuyer sur ▲ ou ▼ pour sélectionner l'élément à régler.
- 4 Appuyer sur ◀ ou ▶ pour régler le paramètre.

Élément	◀	▶
CONTRAST (Contraste)	diminuer	augmenter
BRIGHTNESS (Luminosité)	diminuer	augmenter
COLOR (Couleur)	couleurs plus pâles	couleurs brillantes
TINT (Teinte)	teinte violacée	teinte verdâtre
SHARPNESS (Netteté)	image plus douce	image plus nette

- 5 Après avoir modifié le paramètre souhaité, appuyer sur **EXIT** (Quitter) pour revenir à un visionnement normal.

**Pour sélectionner un paramètre d'image prédéfinie :**

- Appuyer sur **PICTURE** (Image) de la télécommande pour parcourir les paramètres d'images disponibles, qui comprennent :
  - **STANDARD** — Pour une image normale.
  - **DYNAMIC** (Dynamique) — Pour une image brillante et dynamique.
  - **SOFT** (Doux) — Pour une image finement détaillée.
  - **PERSONAL** (Personnalisé) — La qualité de l'image est réglée par l'utilisateur

**Modification du format d'écran (en mode TV numérique uniquement)**

Il est possible de changer le format d'écran (la taille de l'image) en fonction du type de signal vidéo ou du mode choisi par l'utilisateur.

**Pour modifier le format d'écran :**

- Quand le signal vidéo est au format 16:9 (écran panoramique), appuyer sur **ZOOM** pour sélectionner le format d'écran souhaité (entre **NORMAL** et **ZOOM**).

**Paramétrage de la langue****Paramétrage des menus d'écran (OSD) et de la langue audio**

Sélectionner l'une des trois langues disponibles (anglais, français et espagnol) pour l'affichage à l'écran. En mode TV numérique il est également possible de choisir parmi plusieurs langues audio différentes (en fonction de l'émission).

**Pour sélectionner la langue d'un menu :**

- 1 Appuyer sur **MENU**. Le Menu principal (*Main Menu*) s'affiche.
- 2 Appuyer sur ▲ ou ▼ pour sélectionner **EXTRA**, puis sur ◀ ou ▶ pour accéder au menu **EXTRA**. Le menu **EXTRA** s'affiche.

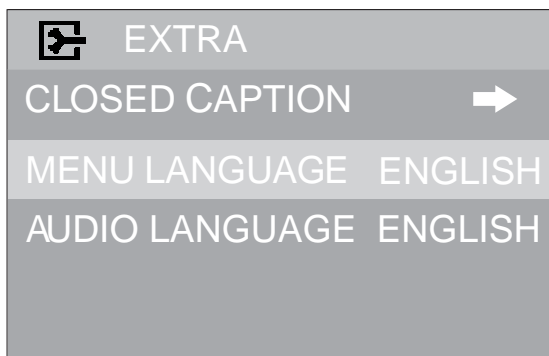

- 3 Appuyer sur ▲ ou ▼ pour sélectionner **MENU LANGUAGE** (Langue du menu) puis appuyer sur ◀ ou ▶ pour sélectionner la langue souhaitée : **English (ENGLISH)**, **French (FRANÇAIS)** ou **Spanish (ESPAÑOL)**.
- 4 Appuyer sur **EXIT** pour revenir à l'écran normal.

**Pour sélectionner une langue audio :**

- 1 Appuyer sur **MENU**. Le Menu principal (*Main Menu*) s'affiche.
- 2 Appuyer sur ▲ ou ▼ pour sélectionner **EXTRA**, puis sur ◀ ou ▶ pour accéder au menu *EXTRA*. Le menu *EXTRA* s'affiche.

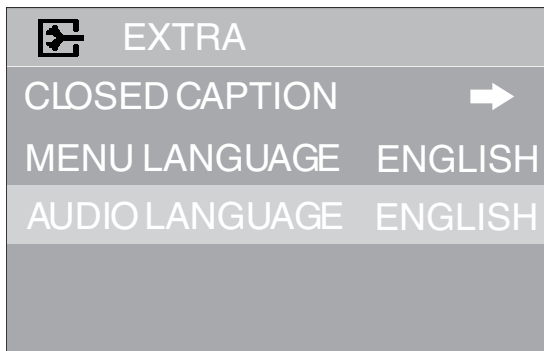

- 3 Appuyer sur ▲ ou ▼ pour sélectionner **AUDIO LANGUAGE** (Langue audio), puis appuyer sur ◀ ou ▶ pour sélectionner la langue souhaitée parmi les choix disponibles.
- 4 Appuyer sur **EXIT** pour revenir à l'écran normal.

## Contrôle des sous-titres codés

Ce téléviseur a la capacité de décoder et d'afficher des émissions télévisées en sous-titres codés. La fonction de sous-titres codés affiche le texte à l'écran pour les téléspectateurs malentendants, ou traduit et affiche le texte dans une autre langue.

### Remarques :

- Si l'émission ou la vidéo sélectionnée n'a pas de sous-titres codés, aucun sous-titre ne s'affiche à l'écran.
- Si le texte n'est pas disponible dans une zone de réception particulière, un rectangle noir s'affichera. Si cela se produit, régler la fonction des sous-titres codés sur **OFF** (Désactivée).
- Lorsque la fonction des sous-titres codés est sélectionnée, ceux-ci s'affichent après environ 10 secondes.
- Si aucun signal de sous-titrage codé n'est reçu, l'écran n'affiche aucun sous-titre mais le téléviseur continue à fonctionner en mode de sous-titrage codé.
- Des fautes d'orthographe ou des caractères bizarres peuvent occasionnellement apparaître dans les sous-titres codés. Ceci est normal pour les sous-titres codés, particulièrement lorsqu'il s'agit d'émissions en direct. La raison en est que les sous-titres sont saisis également en direct. Ces transmissions ne donnent pas le temps de procéder à une relecture.
- Lorsque les sous-titres codés sont activés, les affichages à l'écran, tels que le volume et la sourdine, peuvent être visibles mais risquent de se superposer aux sous-titres codés.
- Certains systèmes de TV câblée et certains systèmes de protection contre la copie peuvent gêner la réception des sous-titres codés.
- En cas d'utilisation d'une antenne intérieure ou si la réception TV est très médiocre, il est possible que le décodeur de sous-titres n'apparaisse pas ou apparaisse avec des caractères bizarres ou des mots mal orthographiés. Dans ce cas, ajuster l'antenne pour obtenir une meilleure réception ou utiliser une antenne extérieure.

## Paramétrage des sous-titres codés

Pour configurer les sous-titres codés :

- 1 Appuyer sur **MENU**. Le Menu principal (*Main Menu*) s'affiche.
- 2 Appuyer sur ▲ ou ▼ pour sélectionner **EXTRA**, puis sur ◀ ou ▶ pour accéder au menu *EXTRA*. Le menu *EXTRA* s'affiche.

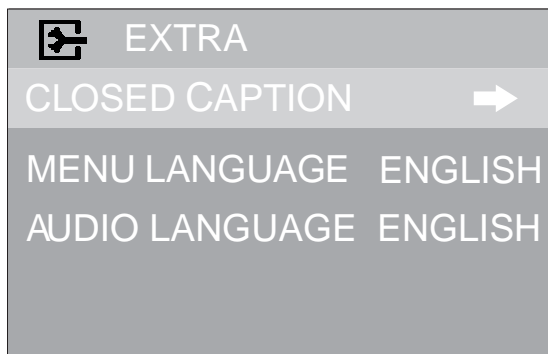

- 3 Appuyer sur ▲ ou ▼ pour sélectionner **CLOSED CAPTION** (Sous-titres codés), puis sur ◀ ou ▶ pour accéder au menu *CLOSED CAPTION*. Le menu *CLOSED CAPTION* s'affiche.

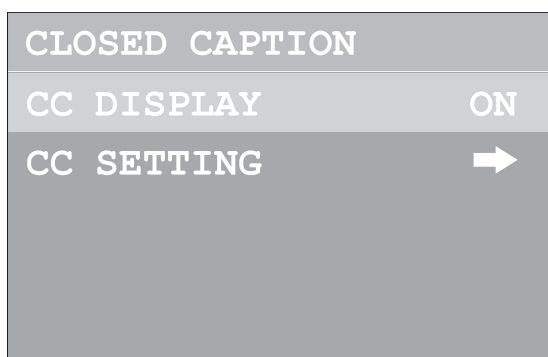

- 4 Appuyer sur ▲ ou ▼ pour sélectionner **CC DISPLAY** (Affichage des sous-titres codés), puis sur ◀ ou ▶ pour parcourir les options de sous-titres codés, y compris :
  - **Caption ON** (Sous-titres codés activés) — active les sous-titres codés
  - **CC MUTE** (Sous-titres codés en sourdine) — affiche les sous-titres codés quand le son est mis en sourdine.
  - **OFF** (Désactivés) — désactive les sous-titres codés.
 Il est également possible de parcourir les options de sous-titres codés en appuyant de façon répétée sur **CCD**.
- 5 Appuyer sur **EXIT** pour revenir à l'écran normal.

## Sélection du type de sous-titres codés

Les sous-titres codés sont paramétrés en usine. Il est toutefois possible de les ajuster individuellement.

**Pour sélectionner le type de sous-titres codés :**

- 1 Appuyer sur **MENU**. Le Menu principal (*Main Menu*) s'affiche.
- 2 Appuyer sur ▲ ou ▼ pour sélectionner **EXTRA**, puis sur ◀ ou ▶ pour accéder au menu *EXTRA*. Le menu *EXTRA* s'affiche.

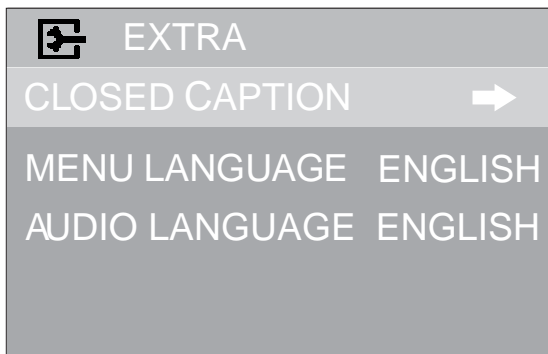

- 3 Appuyer sur ▲ ou ▼ pour sélectionner **CLOSED CAPTION** (Sous-titres codés), puis sur ◀ ou ▶ pour accéder au menu *CLOSED CAPTION*. Le menu *CLOSED CAPTION* s'affiche.

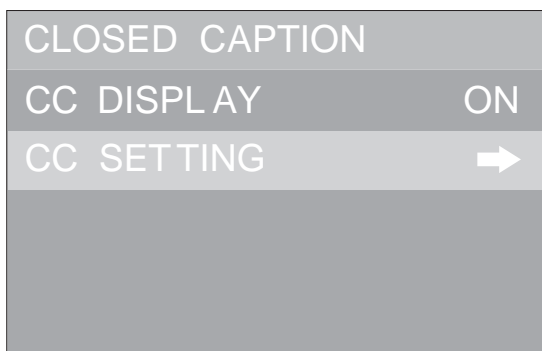

- Appuyer sur ▲ ou ▼ pour sélectionner **CC SETTING** (Configuration des sous-titres codés), puis appuyer sur ◀ ou ▶ pour accéder au sous-menu **CC SETTING**. Le sous-menu **CC SETTING** s'affiche.

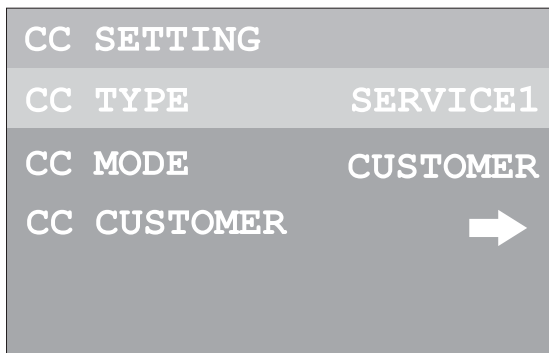

- Appuyer sur ▲ ou ▼ pour sélectionner **CC TYPE** (Type de sous-titres codés), puis sur ◀ ou ▶ pour parcourir les types de sous-titres codés.
- Appuyer sur **EXIT** pour revenir à l'écran normal.

### Personnalisation des sous-titres codés numériques

Il est possible de personnaliser l'affichage des sous-titres codés numériques.

**Pour personnaliser des sous-titres codés numériques :**

- Appuyer sur **MENU**. Le Menu principal (*Main Menu*) s'affiche.
- Appuyer sur ▲ ou ▼ pour sélectionner **EXTRA**, puis sur ◀ ou ▶ pour accéder au menu **EXTRA**. Le menu **EXTRA** s'affiche.

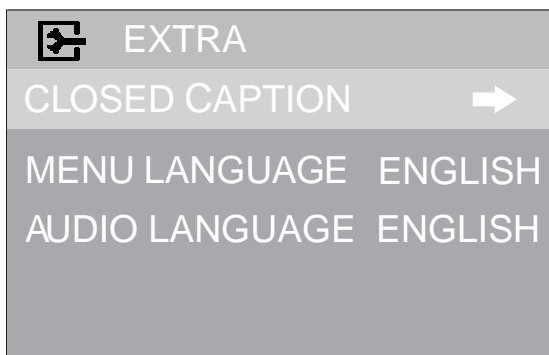

- 3 Appuyer sur ▲ ou ▼ pour sélectionner **CLOSED CAPTION** (Sous-titres codés), puis sur ◀ ou ▶ pour accéder au menu *CLOSED CAPTION*. Le menu *CLOSED CAPTION* s'affiche.

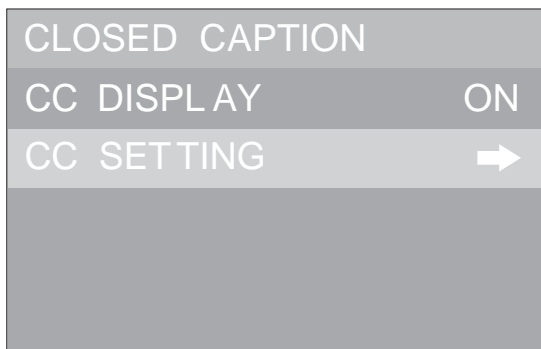

- 4 Appuyer sur ▲ ou ▼ pour sélectionner **CC SETTING** (Configuration des sous-titres codés), puis sur ◀ ou ▶ pour accéder au menu *CC SETTING*. Le menu *CC SETTING* s'affiche.

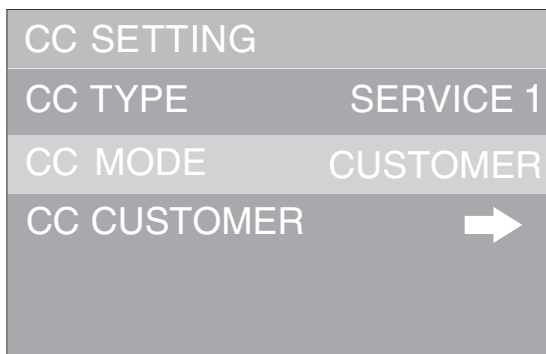

- 5 Appuyer sur ▲ ou ▼ pour sélectionner **CC MODE** (Mode de sous-titres codés), puis sur ◀ ou ▶ pour sélectionner **CUSTOMER** (Personnaliser).

- 6 Appuyer sur ▲ ou ▼ pour sélectionner **CC CUSTOMER** (Personnalisation des sous-titres codés), puis sur ◀ ou ▶ pour accéder au menu **CC CUSTOMER**. Le menu **CC CUSTOMER** s'affiche.

CC CUSTOMER	
CC STYLE	STYLE1
CC SIZE	STANDARD
CC COLOR	WHITE
BK COLOR	BLACK
OTHERS	➔

- 7 Appuyer sur ▲ ou ▼ pour sélectionner l'option à modifier, puis sur ◀ ou ▶ pour modifier le paramètre. Les options possibles incluent :
- **CC STYLE** (Style de sous-titres codés) — permet de régler le style de police du texte
  - **CC SIZE** (Taille des sous-titres codés) — permet de définir la taille du texte.
  - **CC COLOR** (Couleur des sous-titres codés) — permet de définir la couleur du texte.
  - **BK COLOR (Couleur de l'arrière-plan)** — permet de définir la couleur de l'arrière-plan
  - **CC OPACITY (Transparence des sous-titres codés)** — permet de définir la transparence du texte
  - **BK OPACITY (Transparence de l'arrière-plan)** — permet de définir la transparence de l'arrière-plan
  - **EDGE COLOR (Couleur de la bordure)** — permet de définir une couleur pour les bordures
  - **EDGE TYPE (Type de bordure)** — permet de définir un type de bordure
- 8 Appuyer sur **EXIT** pour revenir à l'écran normal.

## Configuration du contrôle parental

Il est possible d'empêcher que les enfants d'une certaine tranche d'âge ne puissent voir ou entendre des scènes violentes ou des images jugées comme inappropriées. La restriction s'applique aux classifications des émissions TV et des films, si ces données sont transmises. Il est possible de définir cette restriction séparément.

### Accès au contrôle parental

Pour accéder au contrôle parental :

- 1 Appuyer sur **MENU**. Le Menu principal (*Main Menu*) s'affiche.
- 2 Appuyer sur ▲ ou ▼ pour sélectionner **P.LOCK** (Contrôle parental), puis sur ◀ ou ▶ pour accéder au menu **P.LOCK**.



- 3 Entrer le mot de passe. Le menu *P.LOCK* s'affiche. Si aucun mot de passe n'a été établi, saisir le mot de passe par défaut (0000), puis voir "Pour configurer un mot de passe : " voir page 77.



- 4 Appuyer sur **EXIT** pour revenir à l'écran normal.

**Remarque :** En cas d'oubli du mode passe, accéder au contrôle parental tel que décrit ci-dessus, puis saisir « 1397 » (sans les guillemets - toujours valable). Suivre les invites pour configurer un nouveau mot de passe.

**Pour configurer un mot de passe :**

- 1 Appuyer sur **MENU**. Le Menu principal (*Main Menu*) s'affiche.
- 2 Appuyer sur ▲ ou ▼ pour sélectionner **P.LOCK** (Contrôle parental), puis sur ◀ ou ▶ pour accéder au menu *P.LOCK*.
- 3 Entrer le mot de passe. Le menu *P.LOCK* s'affiche. Si un mot de passe personnalisé n'a pas été saisi, entrer le mot de passe par défaut (0000).

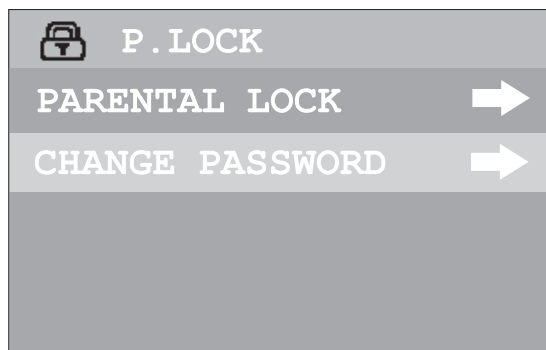

- Appuyer sur ▲ ou ▼ pour sélectionner **CHANGE PASSWORD** (Modifier le mot de passe), puis sur ◀ ou ▶ pour accéder au menu *CHANGE PASSWORD*. Le menu *CHANGE PASSWORD* s'affiche

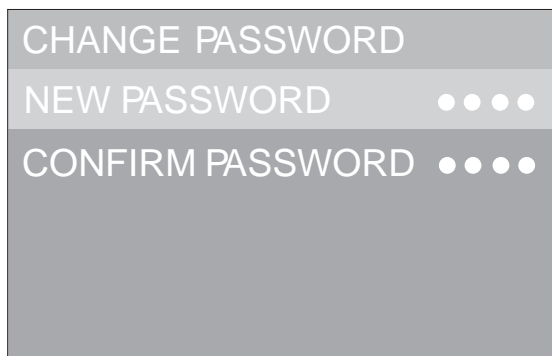

- Appuyer sur ▲ or ▼ pour sélectionner **NEW PASSWORD** (Nouveau mot de passe), puis utiliser les touches numériques pour saisir un nouveau mot de passe.
- Saisir de nouveau le mot de passe modifié pour confirmer. Le nouveau mot de passe est désormais valide.

**Remarque :** Prendre note du mot de passe et en conserver trace pour référence ultérieure.

- Appuyer sur **EXIT** pour revenir à l'écran normal.

## Activation du contrôle parental

**Pour activer le contrôle parental :**

- Appuyer sur **MENU**. Le Menu principal (*Main Menu*) s'affiche.
- Appuyer sur ▲ ou ▼ pour sélectionner **P.LOCK** (Contrôle parental), puis sur ◀ ou ▶ pour accéder au menu *P.LOCK*.
- Entrer le mot de passe. Le menu *P.LOCK* s'affiche.

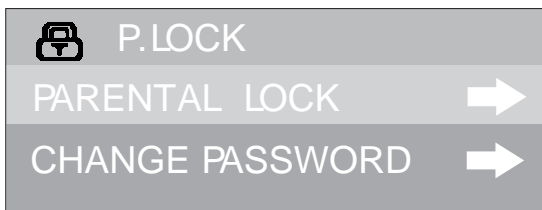

- 4 Appuyer sur ▲ ou ▼ pour sélectionner **PARENTAL LOCK** (Contrôle parental), puis sur ◀ ou ▶ pour accéder au menu *PARENTAL LOCK*. Le menu *PARENTAL LOCK* s'affiche.

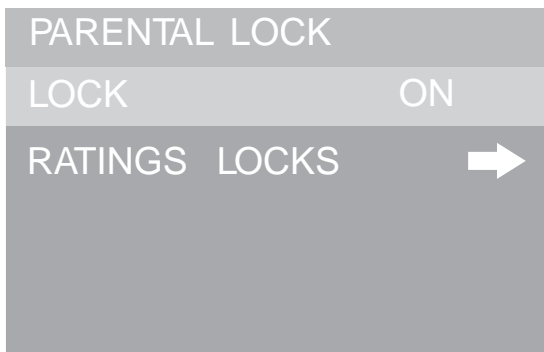

- 5 Appuyer sur ▲ ou ▼ pour sélectionner **LOCK** (Interdire), puis sur ◀ ou ▶ pour activer le paramètre (**ON**).

*Remarque* : Pour désactiver le contrôle parental, mettre le paramètre sur **OFF**.

- 6 Appuyer sur ▲ ou ▼ pour sélectionner **RATINGS LOCKS** (Interdiction en fonction de la classification), puis sur ◀ ou ▶ pour accéder au menu *RATINGS LOCKS*. Le menu *RATINGS LOCKS* s'affiche.

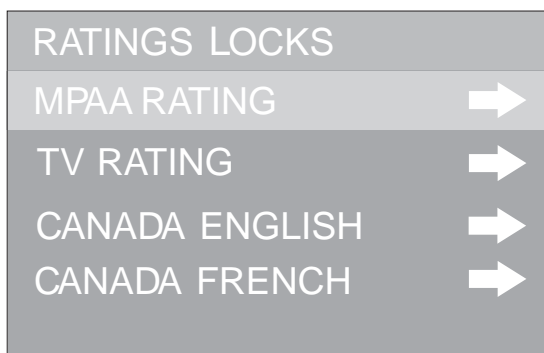

- 7 Appuyer sur ▲ ou ▼ pour sélectionner **MPAA RATING** (Classification MPAA), puis sur ◀ ou ▶ pour accéder au sous-menu *MPAA*. Le sous-menu *MPAA* s'affiche.

MPAA	
G	VIEW
PG	VIEW
PG-13	VIEW
R	BLOCK
NC-17	BLOCK
X	BLOCK

La classification MPAA inclut :

- **G** – Tous âges
  - **PG** – Surveillance parentale suggérée.
  - **PG-13** – Surveillance parentale suggérée pour les moins de 13 ans
  - **R** – le contrôle parental est suggéré pour les enfants de moins de 17 ans
  - **NC-17** – 17 ans et plus
  - **X** – Pour adultes uniquement.
- OU -

Appuyer sur ▲ ou ▼ pour sélectionner **TV RATING** (Classification TV), puis sur ◀ ou ▶ pour accéder au sous-menu *TV*. Le sous-menu *TV* s'affiche.

TV	
Y	BLOCK
Y7	➔
G	BLOCK
PG	➔
14	➔
MA	➔

La classification des émissions TV, inclut :

- **TV-Y** – Tous les enfants
- **TV-Y7** – Enfants de 7 ans et plus
- **TV-G** – Tout public
- **TV-PG** — Surveillance parentale suggérée
- **TV-14** – 14 ans et plus
- **TV-MA** – 17 ans et plus

- 8 Appuyer sur ▲ ou ▼ pour choisir la classification, puis sur ◀ ou ▶ pour sélectionner **VIEW** (Autoriser) ou **BLOCK** (Interdire) pour chaque classification. Dans certains cas, des classifications basées sur le contenu peuvent aussi être configurées, y compris :
  - **FV** (violence fictive) — s'applique seulement à TV-Y7
  - **V** (violence) — s'applique à TV-PG, TV-14 et TV-MA
  - **S** (scènes à caractère sexuel) — s'applique à TV-PG, TV-14 et TV-MA
  - **L** (vulgarités) — s'applique à TV-PG, TV-14 et TV-MA
  - **D** (dialogue à caractère sexuel) — s'applique à TV-PG et TV-14
- 9 Appuyer sur **EXIT** pour revenir à l'écran normal.

### Configuration des classifications du Canada

Pour configurer les classifications du Canada :

- 1 Appuyer sur **MENU**. Le Menu principal (*Main Menu*) s'affiche.
- 2 Appuyer sur ▲ ou ▼ pour sélectionner **P.LOCK**, puis sur ◀ ou ▶ pour accéder au menu *P.LOCK*.
- 3 Entrer le mot de passe. Le menu *P.LOCK* s'affiche.

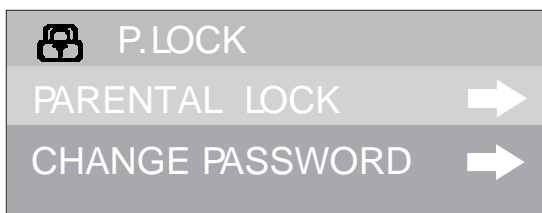

- 4 Appuyer sur ▲ ou ▼ pour sélectionner **PARENTAL LOCK** (Contrôle parental), puis sur ◀ ou ▶ pour accéder au menu *PARENTAL LOCK*. Le menu *PARENTAL LOCK* s'affiche.



- 5 Appuyer sur ▲ ou ▼ pour sélectionner **RATINGS LOCKS** (Interdiction en fonction de la classification), puis sur ◀ ou ▶ pour accéder au menu **RATINGS LOCKS**. Le menu **RATINGS LOCKS** s'affiche.

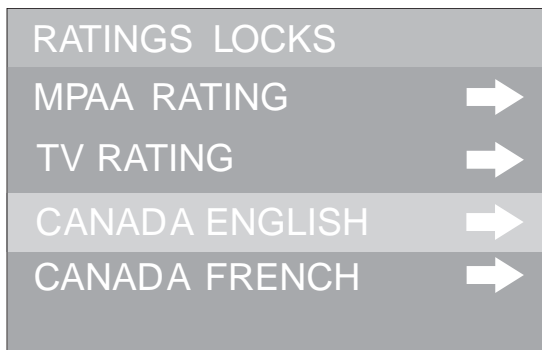

- 6 Appuyer sur ▲ ou ▼ pour sélectionner **CANADA ENGLISH** (Canada anglophone) ou **CANADA FRENCH** (Canada francophone), puis sur ◀ ou ▶ pour accéder au sous-menu. Le sous-menu **CAE** ou **CAF** s'affiche.
- 7 Appuyer sur ▲ ou ▼ pour choisir la classification, puis sur ◀ ou ▶ pour sélectionner **VIEW** (Autoriser) ou **BLOCK** (Interdire) pour chaque classification. La classification anglaise inclut :
- **C** — Enfants
  - **C8+** — Enfants de 8 ans et plus
  - **G** — Tout public
  - **PG** — Contrôle parental suggéré
  - **14+** — Enfants de 14 ans et plus
  - **18+** — Adultes seulement
- La classification française inclut :
- **G** — Enfants
  - **8 ans+** — Enfants de 8 ans et plus
  - **13 ans+** — Enfants de 13 ans et plus.
  - **16 ans+** — 16 ans et plus
  - **18 ans+** — Adultes seulement
- 8 Appuyer sur **EXIT** pour revenir à l'écran normal.

### Configuration des classifications RRT5

Si l'émission diffusée utilise la classification selon les critères RRT5 (Rating Region Table-Region 5), conformément aux règles édictées par le FCC, cette classification peut être téléchargée sur ce téléviseur et utilisée pour les contrôles parentaux.

#### Pour configurer les classifications RRT5 :

- 1 Appuyer sur **MENU**. Le Menu principal (*Main Menu*) s'affiche.
- 2 Appuyer sur ▲ ou ▼ pour sélectionner **P.LOCK** (Contrôle parental), puis sur ◀ ou ▶ pour accéder au menu **P.LOCK**.

- 3 Entrer le mot de passe. Le menu *P.LOCK* s'affiche.

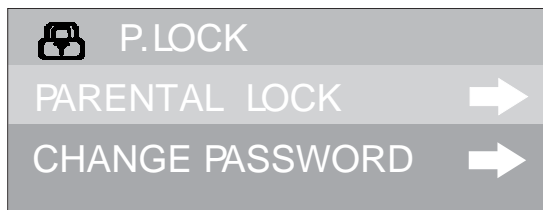

- 4 Appuyer sur ▲ ou ▼ pour sélectionner **PARENTAL LOCK** (Contrôle parental), puis sur ◀ ou ▶ pour accéder au menu *PARENTAL LOCK*. Le menu *PARENTAL LOCK* s'affiche.

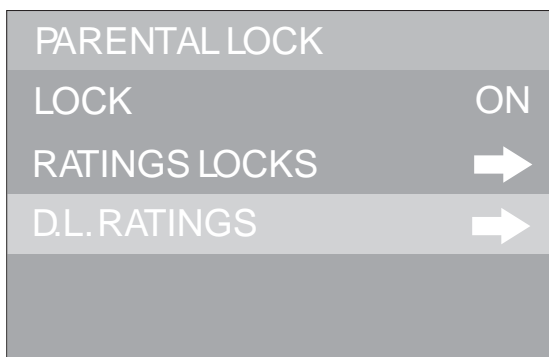

- 5 Appuyer sur ▲ ou ▼ pour sélectionner **D.L.RATINGS** (Classifications téléchargeables), puis sur ◀ ou ▶ pour accéder au menu *D.L. RATINGS*. Le menu *D.L. RATINGS* s'affiche.

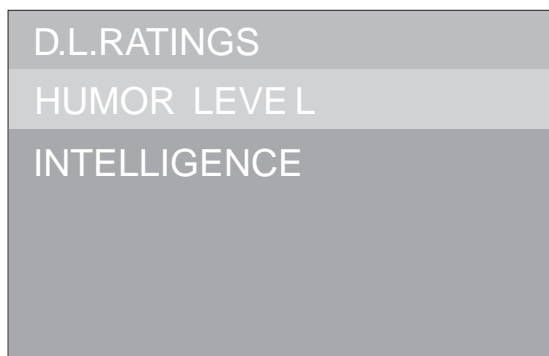

- 6 Appuyer sur ▲ ou ▼ pour sélectionner **HUMOR LEVEL** (Niveau d'humour) ou **INTELLIGENCE**, puis sur ◀ ou ▶ pour accéder au sous-menu.
- 7 Appuyer sur ▲ ou ▼ pour choisir la classification, puis sur ◀ ou ▶ pour sélectionner **VIEW** (Autoriser) ou **BLOCK** (Interdire) pour chaque classification.
- 8 Appuyer sur **EXIT** pour revenir à l'écran normal.

## Réglage de l'horloge

### Pour régler automatiquement l'horloge :

- 1 Appuyer sur **MENU**. Le Menu principal (*Main Menu*) s'affiche.
- 2 Appuyer sur ▲ ou ▼ pour sélectionner **CLOCK**, puis sur ◀ ou ▶ pour accéder au menu **CLOCK**. Le menu **CLOCK** s'affiche.

 <b>CLOCK</b>	
ON TIMER	--:--AM
CLOCK	6:00AM
DST	ON
AUTO CLOCK	ON
ZONE	PACIFIC

- 3 Appuyer sur ▲ ou ▼ pour sélectionner **AUTO CLOCK**, puis sur ◀ ou ▶ pour activer le paramètre (**ON**).
- 4 Appuyer sur ▲ ou ▼ pour sélectionner **ZONE**, puis sur ◀ ou ▶ pour modifier le paramètre du fuseau horaire.
- 5 Si le fuseau horaire utilise l'heure avancée, appuyer sur ▲ ou ▼ pour mettre en surveillance **DST** (Heure avancée), puis sur ◀ ou ▶ pour activer le paramètre (**ON**).
- 6 Appuyer sur **EXIT** pour revenir à l'écran normal.

**Remarque :** Si la configuration automatique de l'horloge n'indique pas l'heure correcte, régler celle-ci manuellement.

### Pour régler l'horloge manuellement :

- 1 Appuyer sur **MENU**. Le Menu principal (*Main Menu*) s'affiche.
- 2 Appuyer sur ▲ ou ▼ pour sélectionner **CLOCK**, puis sur ◀ ou ▶ pour accéder au menu **CLOCK**. Le menu **CLOCK** s'affiche.



- Appuyer sur ▲ ou ▼ sélectionner **AUTO CLOCK**, puis sur ◀ ou ▶ pour désactiver le paramètre (**OFF**).

 CLOCK	
ON TIMER	--:--AM
CLOCK	9:10AM
DST	OFF
AUTO CLOCK	OFF
ZONE	PACIFIC

- Appuyer sur ▲ ou ▼ pour sélectionner **CLOCK**, puis sur **VOL+** pour sélectionner **AM** ou **PM**.
- Utiliser les touches numériques pour saisir l'heure actuelle.
- Appuyer sur **EXIT** pour revenir à l'écran normal.

## Configuration du temporisateur et de l'arrêt différé

Grâce à cette fonctionnalité, le téléviseur s'allume automatiquement à une heure prédéterminée.

### Remarques :

- La fonctionnalité du temporisateur de mise sous tension fonctionne seulement si l'heure actuelle est réglée.
- Le téléviseur doit être en mode veille pour que le temporisateur de mise sous tension puisse fonctionner.
- Si le téléviseur n'est plus alimenté, le paramétrage du temporisateur de mise sous tension est effacé et doit être réinitialisé.

### Pour régler le temporisateur de mise en marche automatique (ON TIMER) :

- 1 Appuyer sur **MENU**. Le Menu principal (*Main Menu*) s'affiche.
- 2 Appuyer sur ▲ ou ▼ pour sélectionner **CLOCK**, puis sur ◀ ou ▶ pour accéder au menu **CLOCK**. Le menu **CLOCK** s'affiche.

 <b>CLOCK</b>	
ON TIMER	7:00PM
CLOCK	11:00AM
DST	OFF
AUTO CLOCK	OFF
ZONE	PACIFIC

- 3 Appuyer sur ▲ ou ▼ pour sélectionner **ON TIMER**, puis sur **VOL+** pour sélectionner **AM** ou **PM**.
- 4 Utiliser les touches numériques pour saisir l'heure de mise du téléviseur sous tension (**TV ON**).
- 5 Appuyer sur **POWER** (Marche/Arrêt)  pour mettre le téléviseur en mode Standby (Attente). le téléviseur se mettra en marche à l'heure prééglée.

### Pour régler l'arrêt différé :

- Appuyer de façon répétée sur **SLEEP** jusqu'à l'affichage du paramètre d'arrêt différé souhaité (de 0 à 240 minutes).

# Spécifications

La conception et les spécifications sont sujettes à modifications sans avis préalable.

Alimentation	120 V CA, 60 Hz
<b>Consommation</b>	
Fonctionnement	75 W
<b>Sur châssis</b>	
Poids	48,5 lb (22 kg)
Dimensions (l x h x p)	23,2 × 17,7 × 18,6 po (590 × 450 × 473 mm)
<b>Sortie</b>	
AUDIO	3 W × 2
<b>Autre</b>	
Standard TV	NTSC-M, ATSC
Entrée Antenne	Entrée VHF/UHF 75 ohms coaxiale
Tube à image	20 po (508 mm en diagonal)
Canaux de réception	VHF 2 à 13 UHF 14 à 69 TV câblée 1 à 125 TV câblé numérique 1 à 135 TVN 2 à 69

## Entretien

### Nettoyage de l'appareil

Nettoyer l'écran et le boîtier avec un chiffon doux et non pelucheux. Si l'écran ou le boîtier est extrêmement sale, humidifier un chiffon doux et non-pelucheux avec un détergent doux dilué, le presser pour extraire l'excès d'humidité, puis essuyer l'écran ou le boîtier. Sécher l'écran ou le boîtier avec un chiffon propre.

**Attention :** Éviter ce qui suit car cela pourrait endommager l'appareil :

- Le nettoyage de l'appareil avec toutes substances volatiles, telles que les insecticides, les solvants et les diluants.
- Le contact avec des articles en caoutchouc ou en PVC pendant une durée prolongée.
- Des gouttes d'eau dans le boîtier

## Problèmes et solutions

Utiliser la liste de vérification suivante pour identifier et résoudre les problèmes qui peuvent survenir avec le téléviseur. Si le problème persiste, consulter le revendeur local ou un centre de services. Lors d'une utilisation avec d'autres appareils, vérifier que toutes les connexions sont correctes.

Problème	Solution
Le téléviseur ne fonctionne pas.	<ul style="list-style-type: none"> <li>• Vérifier que le cordon d'alimentation est branché.</li> <li>• Essayer une autre prise secteur.</li> <li>• L'appareil est hors tension. Vérifier le fusible ou le disjoncteur.</li> <li>• Débrancher le téléviseur pendant une heure, puis le rebrancher.</li> </ul>
Pas de son ou son médiocre.	<ul style="list-style-type: none"> <li>• Problème au niveau de la station de TV ou du câblediffuseur. Syntoniser une autre station.</li> <li>• Vérifier les réglages du son (volume et sourdine).</li> <li>• Vérifier s'il existe des sources possibles d'interférences.</li> </ul>
Pas d'image ou image médiocre.	<ul style="list-style-type: none"> <li>• Problème au niveau de la station de TV ou du câblediffuseur. Syntoniser une autre station.</li> <li>• Vérifier que les canaux sont enregistrés en mémoire.</li> <li>• Vérifier les connexions du réseau câblé ou de l'antenne. Régler l'antenne.</li> <li>• Vérifier s'il existe des sources possibles d'interférences.</li> <li>• Vérifier les réglages du contrôle de l'image.</li> </ul>
Mauvaise réception sur certains canaux	<ul style="list-style-type: none"> <li>• Problème au niveau de la station de TV ou du câblediffuseur. Syntoniser une autre station.</li> <li>• Vérifier que les canaux sont enregistrés en mémoire.</li> <li>• La réception est faible. Ajuster l'antenne pour recevoir la station souhaitée.</li> <li>• Vérifier s'il existe des sources possibles d'interférences.</li> </ul>
Pas de couleur ou couleur médiocre	<ul style="list-style-type: none"> <li>• Problème au niveau de la station de TV ou du câblediffuseur. Syntoniser une autre station.</li> <li>• Vérifier que les canaux sont enregistrés en mémoire.</li> <li>• Vérifier les réglages du contrôle de l'image.</li> <li>• Vérifier les connexions du réseau câblé ou de l'antenne. Régler l'antenne.</li> <li>• Vérifier s'il existe des sources possibles d'interférences.</li> </ul>
L'image tremble ou dérive.	<ul style="list-style-type: none"> <li>• Problème au niveau de la station de TV ou du câblediffuseur. Syntoniser une autre station.</li> <li>• Vérifier que les canaux sont enregistrés en mémoire.</li> <li>• Le câblediffuseur brouille le signal.</li> <li>• Régler l'antenne.</li> </ul>
Problèmes à l'écran lors d'une émission numérique.	<ul style="list-style-type: none"> <li>• Vérifier la puissance du signal numérique.</li> </ul>
Pas de réception de réseau câblé.	<ul style="list-style-type: none"> <li>• Vérifier les connexions de tous les câbles.</li> <li>• Régler l'option de menu <b>AIR/CABLE</b> sur le mode <b>CABLE</b>.</li> <li>• Problème au niveau de la station de TV ou du câblediffuseur. Essayer une autre station.</li> </ul>
Barres horizontales ou diagonales sur l'écran	<ul style="list-style-type: none"> <li>• Vérifier les connexions de l'antenne.</li> <li>• Régler ou ajuster la direction de l'antenne.</li> <li>• Vérifier s'il existe des sources possibles d'interférences.</li> </ul>

Problème	Solution
Pas de réception au-delà du canal 13.	<ul style="list-style-type: none"> <li>• Vérifier que l'option du menu <b>AIR/CABLE</b> est dans le mode approprié.</li> <li>• En cas d'utilisation d'une antenne, vérifier les connexions à l'antenne UHF.</li> </ul>
La télécommande ne fonctionne pas.	<ul style="list-style-type: none"> <li>• Les piles sont faibles, mortes ou insérées incorrectement.</li> <li>• La télécommande est hors de portée. Rapprocher la télécommande du téléviseur (à moins de 15 pi [5 m]).</li> <li>• Veiller à ce que la télécommande soit pointée vers le capteur.</li> <li>• Vérifier qu'il n'existe aucun obstacle entre la télécommande et le téléviseur.</li> <li>• Vérifier que le cordon d'alimentation est branché.</li> </ul>
Le téléviseur s'éteint.	<ul style="list-style-type: none"> <li>• Aucune émission n'est diffusée par la station syntonisée.</li> <li>• L'arrêt différé est activé.</li> <li>• Panne de courant.</li> </ul>
Les sous-titres codés ne sont pas activés	<ul style="list-style-type: none"> <li>• La station de télévision a des problèmes ou le programme diffusé n'a pas de sous-titres codés. Essayer un autre canal.</li> <li>• Vérifier la connexion au réseau câblé ou à l'antenne VHF/UHF. Repositionner ou faire pivoter l'antenne.</li> <li>• Régler le décodage des sous-titres dans le menu ou appuyer sur <b>CCD</b>.</li> </ul>
L'affichage n'est pas dans la langue souhaitée.	<ul style="list-style-type: none"> <li>• Sélectionner la langue correcte dans les options du menu.</li> </ul>
Le contrôle parental ne fonctionne pas correctement.	<ul style="list-style-type: none"> <li>• Le contrôle parental est désactivé (<b>OFF</b>). L'activer (<b>ON</b>).</li> <li>• Journaux ou événements sportifs en cours de diffusion.</li> <li>• Les classifications ne sont pas réglées. Régler les classements au besoin.</li> </ul>

## Réception défectueuse

La majorité des types de perturbation du téléviseur peuvent être corrigées en réglant la hauteur et la position de l'antenne VHF/UHF. Des antennes extérieures sont recommandées pour obtenir les meilleurs résultats, si le câble ou la TV par satellite ne sont pas utilisés. Les types de défauts d'affichage les plus courants sur un téléviseur sont illustrés ci-dessous. Si un de ces symboles s'affiche lorsque le téléviseur est connecté au réseau câblé, la perturbation peut être provoquée par le câblodistributeur local.

**Ignition** (Parasite d'allumage) - causé par les interférences des circuits d'allumage de véhicule, d'éclairage par néon, des perceuses électriques et d'autres appareils électroménagers.



**Fantômes** - causés par un signal de télévision qui suit deux trajectoires, par exemple quand le signal est réfléchi par des bâtiments, des collines ou d'autres objets élevés.



**Neige** - se produit si le téléviseur est placé dans la zone de décrochage d'une chaîne de télévision où le signal est faible.



**Interférences aux fréquences radioélectriques** - se produisent si les sources du signal radio ne sont pas isolées.



## Déclarations réglementaires

### Déclaration sur les interférences aux fréquences radioélectriques de la Commission fédérale des communications (FCC) des États-Unis

Cet équipement a été testé et déclaré conforme aux limitations prévues dans le cadre de la catégorie B des appareils numériques, définies par l'article 15 du règlement de la FCC. Ces limites ont été établies pour fournir une protection raisonnable contre les interférences indésirables lors d'une installation résidentielle. Cet équipement génère, utilise et diffuse des ondes radio et, s'il n'est pas installé et utilisé conformément aux instructions dont il fait l'objet, il peut provoquer des interférences indésirables avec les communications radio. Cependant, il n'est pas possible de garantir qu'aucune interférence ne se produira pour une installation particulière. Si cet équipement produit des interférences importantes lors de réceptions radio ou télévisées, qui peuvent être détectées en éteignant puis en rallumant l'appareil, essayer de corriger l'interférence au moyen de l'une ou de plusieurs des mesures suivantes :

- Réorienter ou déplacer l'antenne réceptrice.
- Augmenter la distance entre l'équipement et le récepteur.
- Brancher l'équipement sur la prise électrique d'un circuit différent de celui auquel le récepteur est relié.
- Contacter le revendeur ou un technicien radio ou télévision qualifié pour toute assistance.

**Attention :** *Tout changement ou modification non expressément approuvé par la partie responsable de la conformité pourrait annuler l'autorisation pour l'utilisateur de mettre cet équipement en service.*

### Avis canadien

Cet appareil numérique de classe B satisfait toutes les exigences du Règlement canadien sur le matériel brouilleur.

### Avis canadien

Cet appareil numérique de la Class B respecte toutes les exigences du Règlement sur le matériel brouilleur du Canada.

©2007 Dynex. Dynex et le logo de Dynex sont des marques de commerce de Best Buy Enterprise Services, Inc. Les autres noms de marques et de produits mentionnés sont des marques de commerce ou des marques déposées de leurs propriétaires respectifs. Les spécifications et caractéristiques sont susceptibles d'être modifiées sans préavis.





## Garantie limitée de 90 jours

Dynex Products ("Dynex") garantit au premier acheteur de ce **DX-R20TV** neuf ("Produit"), qu'il est exempt de vices de fabrication et de main-d'œuvre à l'origine, pour une période de 90 jours à partir de la date d'achat du Produit ("Période de garantie"). Ce produit doit avoir été acheté chez un revendeur agréé des produits de la marque Dynex et emballé avec cette déclaration de garantie. Cette garantie ne couvre pas les Produits remis à neuf. Les conditions de la présente garantie s'appliquent à tout Produit pour lequel Dynex est notifié, pendant la Période de garantie, d'un vice couvert par cette garantie qui nécessite une réparation.

### QUELLE EST LA DURÉE DE LA COUVERTURE ?

La Période de garantie dure 90 jours à compter de la date d'achat de ce Produit. La date d'achat est imprimée sur le reçu fourni avec le Produit.

### QUE COUVRE CETTE GARANTIE ?

Pendant la Période de garantie, si un vice de matériau ou de main-d'œuvre d'origine est détecté sur le Produit par un service de réparation agréé par Dynex ou le personnel du magasin, Dynex (à sa seule discrétion) : (1) réparera le Produit en utilisant des pièces détachées neuves ou remises à neuf ; ou (2) remplacera le Produit par un produit ou des pièces neuves ou remises à neuf de qualité comparable. Les produits et pièces remplacés au titre de cette garantie deviennent la propriété de Dynex et ne sont pas retournés à l'acheteur. Si les Produits ou pièces nécessitent une réparation après l'expiration de la Période de garantie, l'acheteur devra payer tous les frais de main-d'œuvre et les pièces. Cette garantie reste en vigueur tant que l'acheteur reste propriétaire du Produit Dynex pendant la Période de garantie. La garantie prend fin si le Produit est revendu ou transféré d'une quelconque façon que ce soit à tout autre propriétaire.

### COMMENT OBTENIR UNE RÉPARATION SOUS GARANTIE ?

Si le Produit a été acheté chez un détaillant, le rapporter accompagné du reçu original chez ce détaillant. S'assurer de remettre le Produit dans son emballage d'origine ou dans un emballage qui procure la même qualité de protection que celui d'origine. Si le Produit a été acheté en ligne, l'expédier accompagné du reçu original à l'adresse indiquée sur le site Web. S'assurer de remettre le Produit dans son emballage d'origine ou dans un emballage qui procure la même qualité de protection que celui d'origine.

Pour obtenir le service de la garantie à domicile pour un téléviseur avec écran de 25 po ou plus, appeler le 1-888-BESTBUY. L'assistance technique établira un diagnostic et corrigera le problème au téléphone ou enverra un technicien agréé par Insignia pour la réparation à domicile.

### OÙ CETTE GARANTIE S'APPLIQUE-T-ELLE ?

Cette garantie ne s'applique qu'à l'acheteur original du Produit aux États-Unis et au Canada.

### CE QUI N'EST PAS COUVERT PAR CETTE GARANTIE LIMITÉE

La présente garantie ne couvre pas :

- la formation du client ;
- l'installation ;
- les réglages de configuration ;
- les dommages esthétiques ;
- les dommages résultants de catastrophes naturelles telles que la foudre ;
- les accidents ;
- une utilisation inadaptée ;
- une manipulation abusive ;
- la négligence ;
- une utilisation commerciale ;
- la modification de tout ou partie du Produit ;

- Un écran plasma endommagé par les images fixes (sans mouvement) qui restent affichées pendant de longues périodes (rémanentes).

La présente garantie ne couvre pas non plus :

- les dommages ayant pour origine une utilisation ou une maintenance défectueuse ;
- la connexion à une source électrique dont la tension est inadéquate ;
- toute réparation effectuée par quiconque autre qu'un service de réparation agréé par Dynex pour la réparation du Produit ;
- les Produits vendus en l'état ou hors service ;
- les consommables tels que les fusibles ou les piles ;
- les produits dont le numéro de série usine a été altéré ou enlevé du Produit.

LA RÉPARATION OU LE REMPLACEMENT, TELS QU'OFFERTS PAR LA PRÉSENTE GARANTIE, CONSTITUENT LE SEUL RECOURS DE L'ACHETEUR. DYNEX NE SAURAIT ÊTRE TENU POUR RESPONSABLE DE DOMMAGES ACCESSOIRES OU CONSÉCUTIFS, RÉSULTANT DE L'INEXÉCUTION D'UNE GARANTIE EXPRESSE OU IMPLICITE SUR CE PRODUIT, Y COMPRIS, SANS S'Y LIMITER, LA PERTE DE DONNÉES, L'IMPOSSIBILITÉ D'UTILISER LE PRODUIT, L'INTERRUPTION D'ACTIVITÉ OU LA PERTE DE PROFITS. DYNEX PRODUCTS N'OCTROIE AUCUNE AUTRE GARANTIE EXPRESSE RELATIVE À CE PRODUIT ; TOUTES LES GARANTIES EXPRESSES OU IMPLICITES POUR CE PRODUIT, Y COMPRIS MAIS SANS LIMITATION, TOUTE GARANTIE DE QUALITÉ MARCHANDE, D'ADÉQUATION À UN BUT PARTICULIER, SONT LIMITÉES À LA PÉRIODE DE GARANTIE APPLICABLE TELLE QUE DÉCRITE CI-DESSUS ET AUCUNE GARANTIE EXPRESSE OU IMPLICITE, NE S'APPLIQUERONT APRÈS LA PÉRIODE DE GARANTIE. CERTAINS ÉTATS ET PROVINCES NE RECONNAISSENT PAS LES LIMITATIONS DE LA DURÉE DE VALIDITÉ DES GARANTIES IMPLICITES. PAR CONSÉQUENT, LES LIMITATIONS SUSMENTIONNÉES PEUVENT NE PAS S'APPLIQUER À L'ACHETEUR ORIGINAL. LA PRÉSENTE GARANTIE DONNE À L'ACHETEUR DES GARANTIES JURIDIQUES SPÉCIFIQUES ; IL PEUT AUSSI BÉNÉFICIER D'AUTRES GARANTIES QUI VARIENT D'UN ÉTAT OU D'UNE PROVINCE À L'AUTRE.

Pour contacter Dynex :

Pour le service à la clientèle, appeler le 1-800-305-2204

[www.dynexproducts.com](http://www.dynexproducts.com)

DYNEX<sup>MD</sup> est une marque de commerce déposée de Best Buy Enterprise Services, Inc. Distribué par Best Buy Purchasing, LLC.

Dynex, 7601 Penn Avenue South, Richfield, Minnesota, U.S.A.

## Introducción

Felicitaciones por su compra de un producto de alta calidad de Dynex. Su DX-R20TV representa el más moderno diseño de televisores, y está concebido para brindar un rendimiento confiable y sin problemas.

Este manual explica como instalar y operar correctamente su televisor, y como obtener el mejor rendimiento del mismo. Lea esta guía del usuario detalladamente antes de instalar su televisor, luego guárdela cerca del televisor para una referencia rápida.

Verifique que la caja contenga lo siguiente:

- Televisor a color
- Control remoto
- Guía del usuario

## Contenido

Introducción .....	95
Información de seguridad.....	95
Características.....	99
Configuración de su televisor .....	104
Uso del televisor .....	110
Especificaciones.....	134
Mantenimiento.....	134
Localización y corrección de fallas.....	135
Declaraciones reglamentarias.....	138
Garantía limitada de 90 días .....	139

## Información de seguridad



**ADVERTENCIA:****PARA REDUCIR EL RIESGO DE INCENDIO O CHOQUE ELÉCTRICO, NO EXPONGA ESTE TV A LA LLUVIA O HUMEDAD.**

El símbolo del rayo dentro de un triángulo equilátero tiene por finalidad alertar al usuario de la presencia de tensión peligrosa (sin aislamiento) en el interior del producto, que puede tener la intensidad suficiente como para constituir un riesgo de descarga eléctrica.



El signo de exclamación dentro de un triángulo equilátero tiene por finalidad alertar al usuario de importantes instrucciones de operación y mantenimiento (servicio) en la literatura que acompaña a este aparato.

**Medidas de seguridad importantes**

- Lea todas estas instrucciones.
- Guarde estas instrucciones para un uso futuro.
- Desconecte este televisor del tomacorriente antes de limpiarlo. Use un paño seco para limpiar. No use productos de limpieza líquidos o en aerosol.
- Para evitar peligros, use sólo los accesorios recomendados por el fabricante del televisor.
- No use este televisor cerca del agua, por ejemplo cerca de una bañera o fregadero, o cerca de una piscina.
- No coloque este producto en un carro, base, o mesa inestable. El televisor puede caerse, causando daño a un niño o adulto, y daños graves al equipo.
- Las ranuras y aberturas en los lados, la parte posterior e inferior se proveen para ventilación, para asegurar la operación confiable del televisor, y para protegerlo contra el sobrecalentamiento. Estas aberturas no se deben bloquear ni cubrir. Las aberturas nunca se deben bloquear si se coloca el televisor en una cama, un sofá, una alfombra u otra superficie suave. Este televisor nunca se debe colocar cerca o sobre un radiador.
- Este televisor no se debe colocar en una instalación integrada, tal como en un librero, a menos que se provea una ventilación apropiada.
- Este televisor debe funcionar únicamente con el tipo de fuente de energía indicada en la etiqueta de marca. Si no está seguro del tipo de fuente de energía en su casa, consulte con el vendedor de su televisor o la compañía de energía local.

Advertencia sobre carro portátil (símbolo proporcionado por RETAC)



S3126A

- Este televisor está equipado con un enchufe polarizado de corriente alterna (un enchufe que tiene una espiga más ancha que la otra). Este enchufe se conecta en el tomacorriente de una sola forma. Ésta es una característica de seguridad. Si no puede insertar completamente el enchufe en el tomacorriente, intente voltearlo. Si el enchufe todavía no entra, contacte a su electricista para que reemplace el tomacorriente obsoleto. No anule el propósito de seguridad del enchufe polarizado.
- No permita que nada se coloque sobre el cable de alimentación, y no coloque este televisor donde éste puede ser pisado.
- Siga todas las advertencias e instrucciones marcadas en el televisor.
- Si una antena externa o un sistema de cable esta conectado al televisor, asegurarse de que la antena o el sistema de cable esta conectado a tierra, para proveer una protección contra sobre voltajes y la acumulación de cargas estáticas. El artículo 810 del código nacional eléctrico, ANSI/NFPA 70-1984 proporciona información con respecto a la conexión a tierra del poste y la estructura de soporte, la conexión a tierra del alambre principal de una unidad de descarga de antena, el tamaño de los conductores de la conexión a tierra y la conexión del electrodo de conexión a tierra.

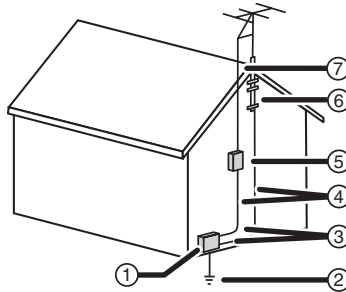

Referencia	Componente de conexión a tierra
1	Equipo de servicio eléctrico
2	Sistemas de electrodos de tierra para el servicio de alimentación eléctrica (NEC Art. 250, Parte H)
3	Abrazadera de tierra
4	Conectores de conexión a tierra (NEC Sección 810-21)
5	Unidad de descarga de antena (NEC Sección 810-20)
6	Abrazadera de tierra
7	Cable conductor de entrada de antena

- Use como cable de tierra, un cable calibre No. 10 AWG (5.3 mm<sup>2</sup>) de cobre, No. 8 AWG (8.4 mm<sup>2</sup>) de aluminio, No. 17 AWG (1.0 mm<sup>2</sup>) de bronce o acero con revestimiento de cobre, o de calibre mayor.
- Asegure a la casa los cables conductor de entrada de antena y de tierra usando aisladores separadores con 4 a 6 pies (1.22 -1.83 m) de separación.
- Monte la unidad de descarga de antena tan cerca como sea posible al lugar donde entra a la casa el conductor de entrada.
- Use un cable de empalme de calibre no menor que No. 6 AWG (13.3 mm<sup>2</sup>) de cobre o equivalente, cuando use un electrodo de conexión a tierra-antena separado. Consulte ANSI/NFPA70.
- No debe existir un sistema de antena exterior en las inmediaciones de circuitos de alimentación eléctrica o donde pueda caer sobre dichos circuitos o líneas de alimentación. Al instalar un sistema de antena exterior, se debe tener cuidado extremo para no tocar los circuitos o líneas de alimentación ya que el contacto con ellos podría ser fatal.
- Para protección adicional de este televisor durante una tormenta con relámpagos, o cuando no se use durante largos periodos, desconéctelo del tomacorriente y desconéctelo de la antena o el sistema de cable. Esto evitará daños al televisor debido a sobretensión en la línea de energía o por relámpagos.
- No sobrecargue los tomacorrientes y los cables de extensión ya que una sobrecarga puede causar incendio o choque eléctrico.
- Nunca inserte objetos de ningún tipo en este televisor a través de las ranuras del gabinete, ya que estos pueden tocar puntos de voltaje peligrosos o hacer corto circuito con otros componentes que pueden resultar en incendio o choque eléctrico. Nunca derrame líquidos de ninguna clase dentro del televisor.
- No trate de reparar este televisor usted mismo, ya que abrir o quitar las cubiertas puede exponerlo a voltajes peligrosos u otros peligros. Solicite todas las reparaciones al personal de servicio calificado.
- Desconecte este televisor del tomacorriente y solicite la reparación a los técnicos de servicio calificados bajo las siguientes condiciones:
  - Cuando el cable de alimentación o el enchufe se dañen.
  - Si se ha derramado líquido dentro del televisor.
  - Si el televisor ha sido expuesto a la lluvia o al agua.
  - Si el televisor no funciona normalmente aún siguiendo las instrucciones de operación siguientes. Ajuste únicamente los controles que están cubiertos en las instrucciones de operación, ya que el ajuste incorrecto de otros controles puede resultar en daño y frecuentemente requerirá trabajo intensivo de un técnico calificado para restaurar la operación normal del producto.
  - Si el televisor se ha dejado caer o se ha dañado el gabinete.
  - Cuando el televisor exhibe un cambio significativo en el rendimiento.
- Cuando se necesitan repuestos, asegúrese de que el técnico de reparación use repuestos especificados por el fabricante o que tengan las mismas características que la parte original. Las sustituciones no autorizadas pueden resultar en incendio, choque eléctrico u otros peligros.

- Después de completar la reparación de este televisor, pida al técnico de servicio que realice verificaciones de seguridad para determinar que el televisor se encuentra en una condición de operación apropiada.

**Advertencia:** Para mantener la seguridad, reemplace los componentes esenciales de seguridad sólo con las piezas recomendadas por el fabricante (consulte la documentación sobre reparaciones).

### Nota para el instalador del sistema de televisión

Este recordatorio se proporciona para que el instalador del sistema de televisión por cable preste atención a la Sección 820 40 del NEC el cual proporciona pautas para una correcta conexión a tierra y, en particular, especifica que la conexión a tierra del cable debe estar conectada al sistema de tierra de la edificación, tan cerca al punto de entrada del cable como sea práctico.

## Características

### Partes y funciones

#### Vista frontal

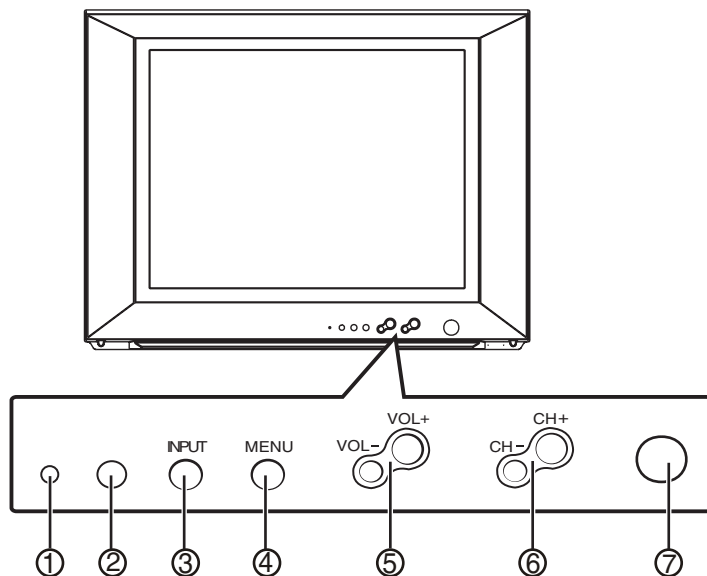

Elemento	Nombre	Función o control
1	Indicador de encendido	Se ilumina en color verde cuando la unidad se encuentra encendida.
2	Sensor del control remoto	Recibe la señal del control remoto

Elemento	Nombre	Función o control
3	Botón ENTRADA	Presione para seleccionar la fuente de la señal de TV (TV, AV1[S-Video], AV2, Componentes)
4	Botón MENÚ	Presione para mostrar el menú en la pantalla
5	VOL-/VOL+	Presione para subir o bajar el volumen
6	CANAL+/CANAL-	Presione para seleccionar el canal siguiente o el canal anterior
7	Botón de Encendido	Presione para encender o apagar el televisor

### Vista Posterior

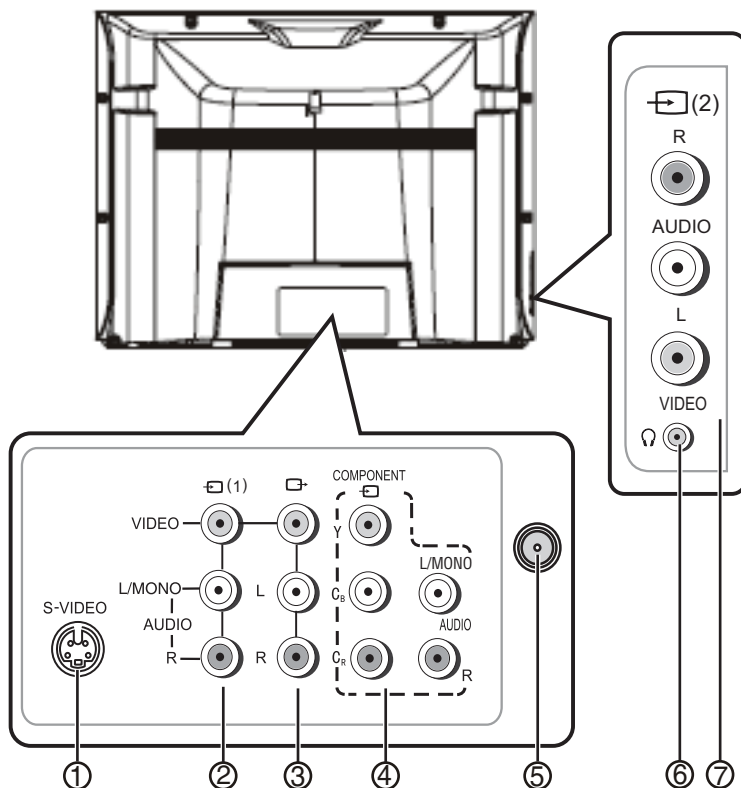

Elemento	Nombre	Función o control
1	Conector de la entrada S-Video	Conecte el cable S-Video de una fuente externa de video en este toma



Elemento	Nombre	Función o control
2	Conectores de entrada AV1	Conecte los cables de video (amarillo), de audio izquierdo (blanco) y de audio derecho (rojo) de una fuente externa AV a estos conectores
3	Conectores de salida de AV	Conecte los cables de video (amarillo), de audio izquierdo (blanco) y de audio derecho (rojo) de un dispositivo AV externo a estos conectores
4	Conectores de entrada de COMPONENTES	Conecte los cables Y, C <sub>B</sub> , C <sub>R</sub> , de audio izquierdo (blanco) y de audio derecho (rojo) de una fuente AV externa a estos conectores
5	Conector de la antena	Conecte el cable de antena de 75 ohmios: <ul style="list-style-type: none"> <li>• de una antena interior</li> <li>• de una antena exterior</li> <li>• del cable de televisión por cable</li> <li>• del cable de satélite</li> <li>• del cable de una caja decodificadora</li> </ul>
6	conector de auriculares	Conecte el cable de los auriculares a este conector
7	Conectores de entrada AV2	Conecte los cables de video (amarillo), de audio izquierdo (blanco) y de audio derecho (rojo) de una fuente externa AV a estos conectores

## Control remoto

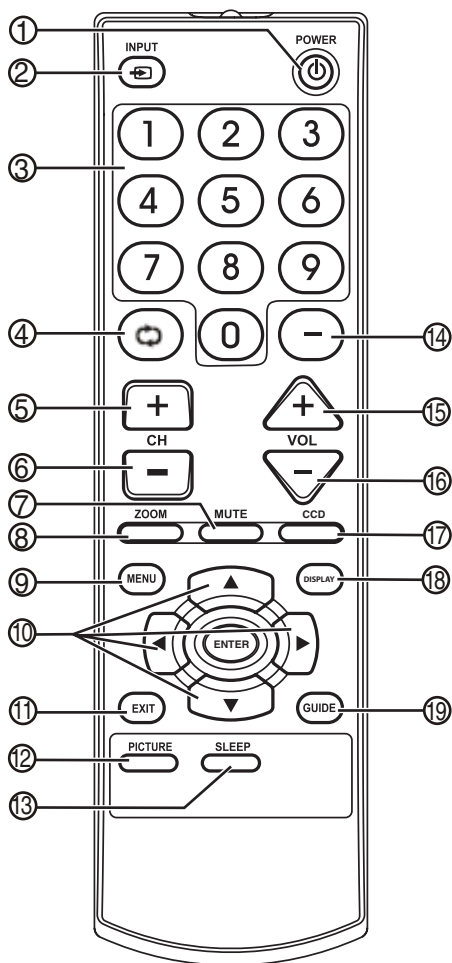

Elemento	Botón	Descripción
1	ENCENDIDO	Presione para encender el televisor. Presione nuevamente para apagar el televisor.
2	ENTRADA	Presione este botón para seleccionar la fuente de entrada de video.
3	Selección directa de canales (0-9)	Úselos para ir directamente a cualquier canal.
4	Canal anterior	Presione para regresar al canal previamente seleccionado

Elemento	Botón	Descripción
5	CH +	Presione el botón para cambiar al canal con el número más alto definido en la memoria
6	CH -	Presione el botón para cambiar al canal con el número más bajo definido en la memoria
7	SILENCIAR	Para desactivar el sonido, presione este botón una vez. El sonido del televisor está desactivado. La función de silenciamiento puede desactivarse presionando nuevamente el botón <b>MUTE</b> o el botón <b>VOL +</b> .
8	ZOOM	Con el televisor en modo digital, presione para aumentar el tamaño de la imagen.
9	MENÚ	Presione para mostrar el menú en la pantalla.
10	▼ ▲ ◀ ▶ ENTRAR	Botones de navegación del menú. Presione las flechas para moverse hacia abajo, arriba, izquierda o derecha en los menús de pantalla. Presione ◀ ▶ para confirmar los cambios o para activar o desactivar opciones en el menú de pantalla.
11	SALIR	Presione para salir de los menús de pantalla.
12	IMAGEN	Presione este botón para ajustar los elementos de la imagen, como brillo, contraste, color, tinte y nitidez.
13	APAGADO AUTOMÁTICO	Para establecer el televisor para que se apague después de un tiempo determinado, presione <b>SLEEP</b> (Apagado automático). Para confirmar la selección del tiempo de apagado automático, presione <b>SLEEP</b> (Apagado automático) una vez y se mostrará brevemente el tiempo restante. Para cancelar el temporizador de apagado automático, presione <b>SLEEP</b> (Apagado automático) repetidamente hasta que la pantalla muestre 0 minutos.
14	– (guión)	Presione para ingresar el número de canal de los subcanales de televisión digital (por ej., 8-3 o 10-1).
15	VOL +	Presione para subir el volumen. En algunos casos, presione este botón para seleccionar el ajuste deseado durante la operación de la pantalla del menú.
16	VOL -	Presione para bajar el volumen. En algunos casos, presione este botón para seleccionar el ajuste deseado durante la operación de la pantalla del menú.
17	CCD (Subtítulos optativos)	Presione este botón para activar o desactivar los subtítulos optativos.
18	VISUALIZACIÓN	Presione para mostrar estado de canal o información de señal.
19	GUÍA	Presione para mostrar la guía de programación.

## Programación del control remoto universal

Este televisor es compatible con varios controles remotos universales

Marca	Código de programa
Philips	115
DirecTV	10463
RCA	135
Uno para todo	0463
Sony	8042

Para compatibilidad con otros controles remotos universales, use los códigos indicados para Emerson, Memorex, Orion, Sansui, Sylvania y Zenith.

## Configuración de su televisor

### Conexión de su televisor a la alimentación CA

Use el cable de CA polarizado proporcionado para la operación con CA. Inserte el enchufe de CA en el tomacorriente de CA polarizado de 120 V 60 Hz.

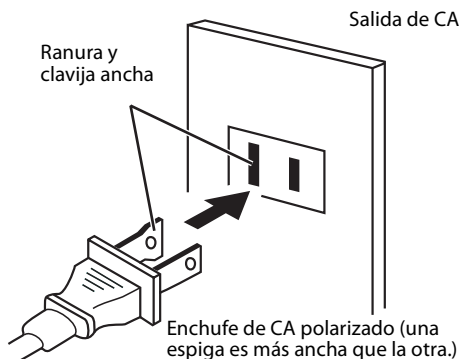

#### Notas:

- Nunca conecte el enchufe de CA a otro voltaje que no sea el especificado (120V 60 Hz). Utilice solamente el cable de alimentación suministrado.
- Si el cable de CA no entra en un tomacorriente de CA no polarizado, no lime ni corte la espiga. Es responsabilidad del usuario conseguir un electricista para que reemplace el tomacorriente obsoleto.
- Si causa una descarga estática cuando se toque el televisor y éste deja de funcionar, desconéctelo del tomacorriente CA, luego conéctelo de nuevo. El televisor debería funcionar normalmente.

## Instalación de pilas en el control remoto

Antes de usar el control remoto, debe de instalar las pilas. Use dos pilas tamaño AAA (no proporcionadas). Las pilas pueden durar hasta un año dependiendo de cuanto se use el control remoto. Para obtener el mejor rendimiento, recomendamos reemplazar las pilas cada año, o cuando el control remoto empieza a funcionar erráticamente. No mezcle pilas viejas y nuevas o de diferentes tipos.

**Para instalar pilas en el control remoto:**

- 1 Abra el compartimiento de las pilas.

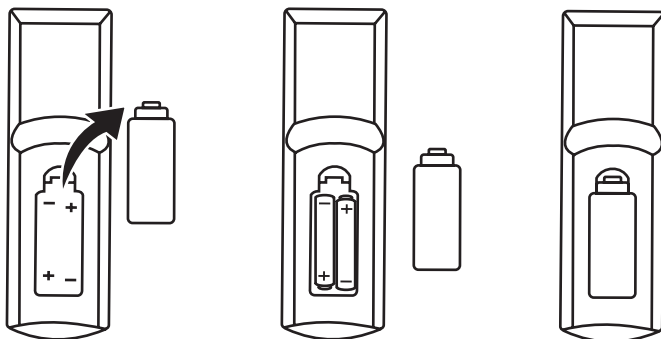

- 2 Instale dos pilas AAA (no proporcionadas).
- 3 Vuelva a colocar la cubierta del compartimiento de las pilas.

### Precauciones relacionadas a las pilas

Siga estas precauciones cuando use pilas en este control remoto:

- Use sólo el tamaño y tipo de pilas especificados.
- Asegúrese de respetar la polaridad correcta al instalar las pilas, según lo indicado junto al compartimiento de las pilas. Si invierte las pilas puede causar daño al dispositivo.
- No combine diferentes tipos de pilas (por ej., alcalinas y carbón-zinc), ni tampoco pilas usadas con nuevas.
- Si el dispositivo no se usará por un periodo de tiempo extensivo, se deben extraer las pilas para evitar daños o lesiones causadas por el posible derrame del ácido de las mismas.
- No intente recargar pilas que no están diseñadas para ser recargadas. Estas pilas se pueden sobrecalentar y partirse (siga las indicaciones del fabricante de las pilas).

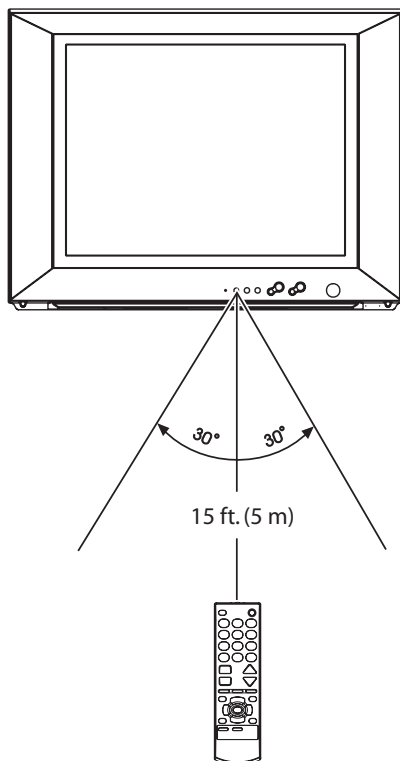
**Alcance eficaz del control remoto****Notas:**

- El control remoto puede no funcionar correctamente si hay un obstáculo entre el control y el televisor.
- El funcionamiento del control remoto puede ser inconsistente cuando el sensor del control en el televisor recibe luz directa del sol, luz incandescente o de una lámpara fluorescente, o cualquier otro tipo de luz fuerte.

## Conexión a una antena

### Antena combinada VHF/UHF (cable simple de 75 ohmios o cable de dos conductores de 300 ohmios) o cable de televisión

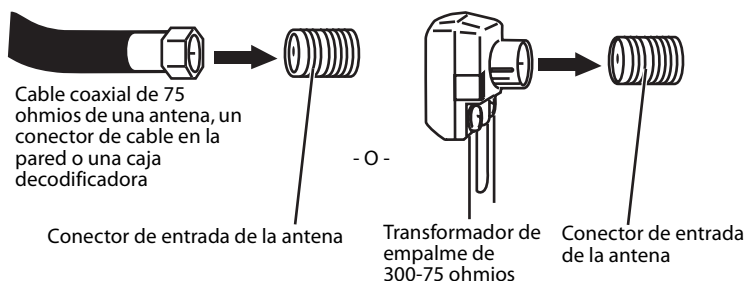

#### Notas:

- Recomendamos el uso de cable coaxial de 75 ohmios para eliminar interferencias y ruidos.
- Conecte el cable de 75 ohmios de la antena combinada VHF/UHF, el conector de cable en la pared o la caja decodificadora al conector de entrada de la antena en el televisor.
- Si está suscrito a un servicio de televisión por cable que usa un convertidor/caja decodificadora, conecte el cable coaxial de entrada de 75 ohmios al convertidor/caja decodificadora. Usando otro cable coaxial de 75 ohmios, conecte el conector de salida del convertidor/caja decodificadora al conector RF IN del televisor.
- Establezca el televisor en el canal de salida del convertidor/caja decodificadora (generalmente canal 3 o 4) y use el convertidor/caja decodificadora para seleccionar los canales.
- Si su antena combinada VHF/UHF tiene un cable de dos conductores de 300 ohmios, quizás necesite usar un transformador de empalme de 300-75 ohmios.
- Los cables de la antena no deben atarse con los cables de alimentación.
- Si la antena no está instalada correctamente, solicite ayuda al vendedor.

## Conexión a otros equipos

La configuración exacta para interconectar diversos componentes de video y audio al televisor depende del modelo y de las características de cada componente. Revise el manual del propietario proporcionado con cada componente para ubicar las entradas y salidas de video y audio.

Los siguientes diagramas de conexión se ofrecen como sugerencias. Es posible que tenga que modificarlos para alojar sus componentes particulares. Los diagramas están diseñados para mostrar sólo las interconexiones de video y audio de componentes.

### Selección de la fuente de entrada de video

Presione **INPUT** en el control remoto para ver una señal de otro dispositivo conectado a su televisor, tal como un VCR o reproductor de DVD. Puede seleccionar ANT, VIDEO1 (o S-Video), VIDEO2 (en el panel lateral) o COMPONENT dependiendo de los conectores de entrada usados para conectar sus dispositivos.

**Nota:** La entrada S-Video usa el mismo circuito que A/V1. Si ambas entradas S-Video y A/V1 están conectadas, la señal S-Video prevalece sobre la señal A/V1 y en la pantalla aparece SVIDEO. Si quiere ver la entrada A/V1, desconecte el cable S-Video.

## Conexión de una fuente de video a la entrada A/V1 o S-Video (panel posterior)

Conecte los cables de audio/video desde los terminales de Audio (L y R)/Video en la parte posterior del televisor hasta los terminales de salida de Audio (L y R)/Video del equipo de video (reproductor DVD o VCR).

Si conecta un VCR con un cable de S-Video al conector S-VIDEO IN situado en la parte posterior del televisor, también debe conectar los cables de audio a los conectores AUDIO situados en la parte posterior del televisor. El cable de S-VIDEO sólo transmite la señal de video. La señal de audio es separada.

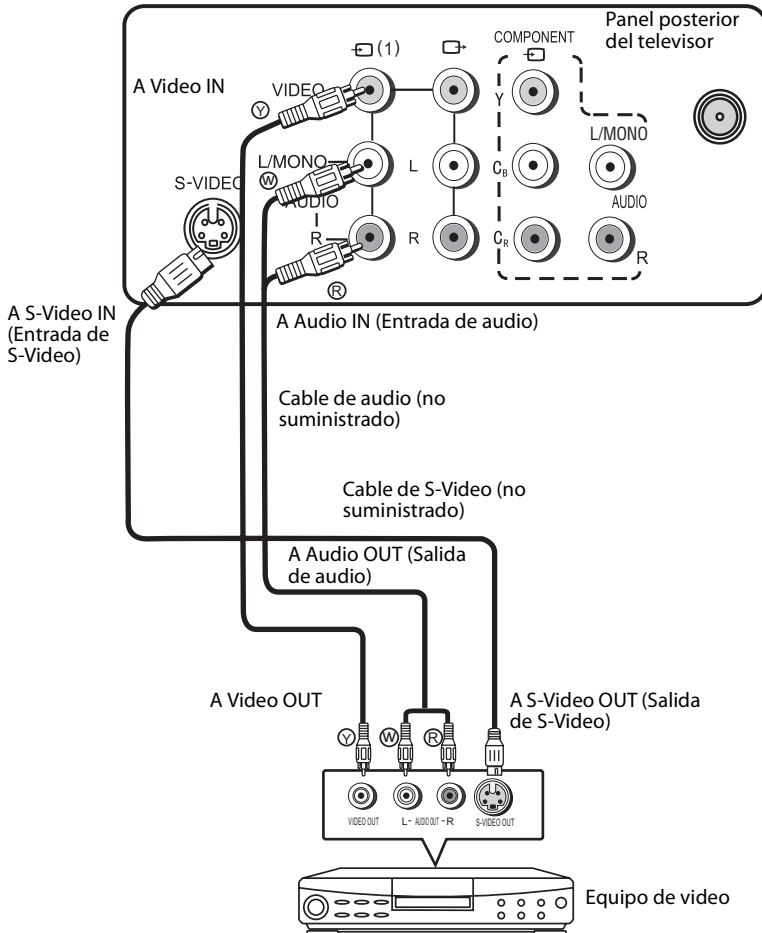



### Conexión de una fuente de video a la entrada AV2 (panel lateral)

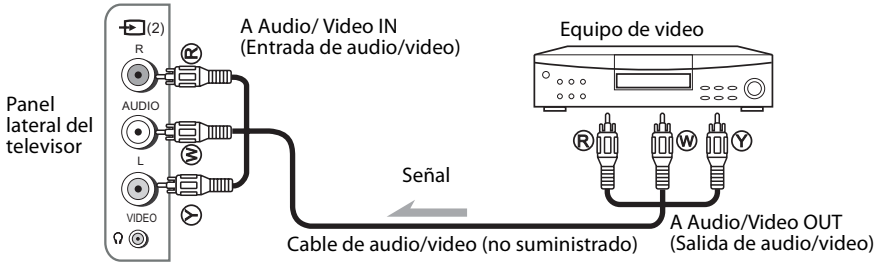

Para ver la entrada de video AV2, presione varias veces **INPUT** en el control remoto hasta que aparezca AV2 en la pantalla.

### Conexión de una fuente de video a la entrada COMPONENT (Componentes)

Si su reproductor de DVD tiene conectores de salida de video de componentes, conecte el televisor a un reproductor de DVD usando un cable de video de componentes. Esto puede mejorar considerablemente el rendimiento y la calidad de la imagen.

**Nota:** Este televisor sólo puede recibir señales Y Cb Cr (no Y Pb Pr) a través de la entrada de componentes.

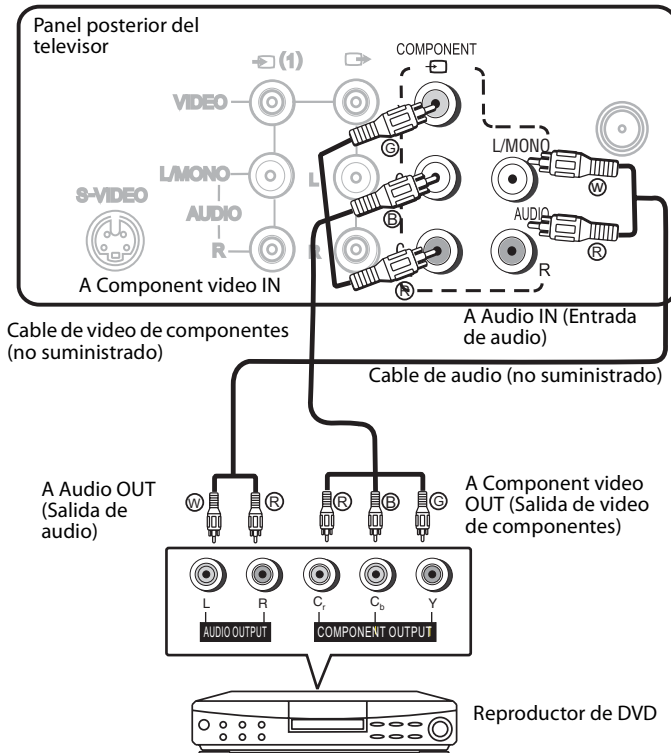

## Conexión del televisor a un VCR para grabación, o a un sistema de audio externo

Puede conectar un sistema de audio a los tomas de salida AV en la parte posterior del televisor para disfrutar sonido de alta calidad. También puede conectar un VCR a los tomas de salida AV para grabar un programa.

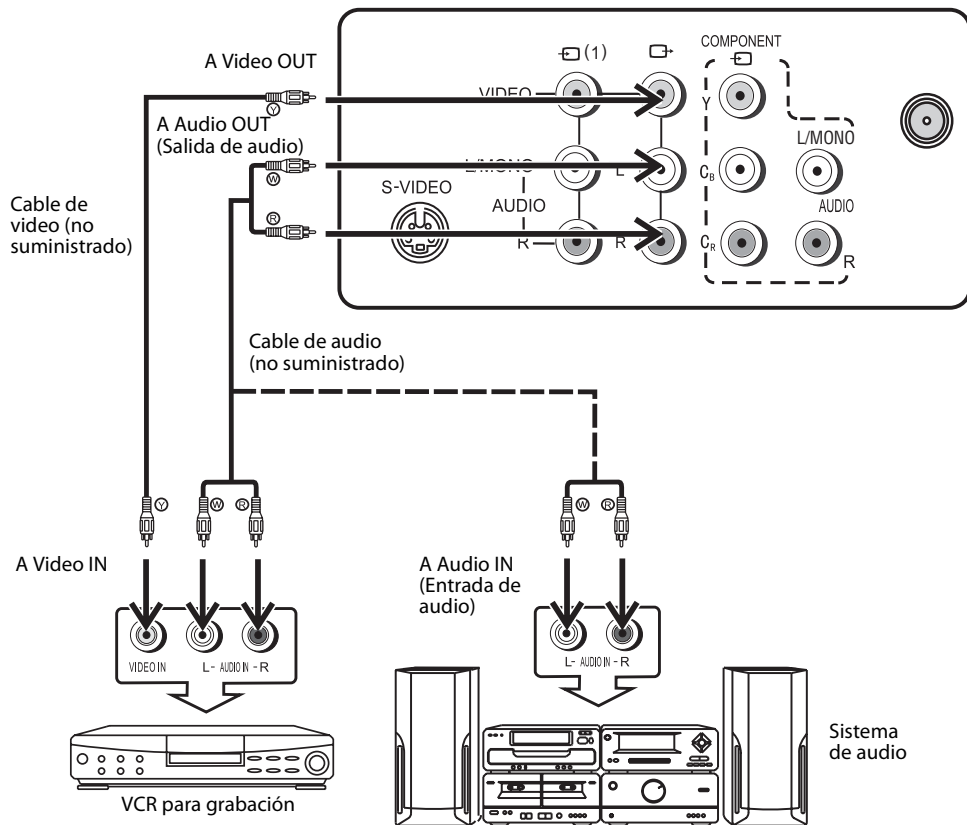

## Uso del televisor

### Cómo encender su televisor

**Para encender o apagar su televisor:**

- 1 Asegúrese de que la antena o el cable del servicio de televisión esté conectado y que el televisor esté enchufado a un tomacorriente.
- 2 Presione **POWER**  (Encendido) en el televisor o en el control remoto para encender el televisor.

**Advertencia:** El enchufe de CA suministrado con este televisor está polarizado para ayudar a reducir la posibilidad de choque eléctrico. Si el cable de CA no entra en un tomacorriente de CA no polarizado, no lime ni corte la espiga. Es responsabilidad del usuario conseguir un electricista para que reemplace el tomacorriente obsoleto. No utilice este enchufe con una extensión, receptáculo u otra toma de corriente a menos que pueda insertar completamente las clavijas en el tomacorriente.

- 3 Presione **POWER**  (Encendido) en el televisor o en el control remoto para apagar el televisor.

**Nota:** Para que el televisor se apague automáticamente puede configurar el temporizador de apagado automático. En el modo TV, el televisor se apaga automáticamente si no recibe una señal de entrada durante 15 minutos. Si apaga el televisor, debe esperar por lo menos 5 segundos antes de volver a encenderlo.

## Selección de un canal

Si necesita información sobre la numeración de canales, consulte Descripción de la numeración de canales en EEUU.

**Para seleccionar un canal:**

- Presione **CH** – o **CH +** en el control remoto para ir al canal siguiente más abajo o más arriba.

0

Presione los botones numéricos para seleccionar un canal (por ejemplo, si desea ver el canal 83, presione **8**, y luego **3**).

0

Presione  para ir al último canal visto.

## Visualización del titular de información y etiqueta de canal (televisión digital solamente)

El titular de información muestra la información de estado (como el número de canal y la fuente de la señal) en la pantalla. En el modo TV digital se ofrece información adicional.

**Para ver el titular de información y la etiqueta de canal:**

- Presione **DISPLAY** (Visualización) en el control remoto para mostrar el titular de información y la etiqueta de canal en la pantalla.

0

Abra el menú **CHANNEL SETUP** (Configuración de canales) para ver la etiqueta de canal.

## Visualización de la guía de programación (TV digital solamente)

**Para ver la guía de programación:**

- Presione **GUIDE** (Guía) en el control remoto para mostrar la guía de programación en la pantalla.

## Ajuste del volumen

Para ajustar el volumen:

- Presione **VOL +** para subir el volumen o **VOL-** para bajar el volumen.
- Presione **SILENCIAR** para silenciar el sonido. Presione **MUTE** (Silenciar) para reactivar el sonido (también puede hacerlo con el botón **VOL+**).

## Configuración de los canales

La primera vez que encienda el televisor debe usar Auto Program (Programación automática) para configurar automáticamente los canales disponibles en su televisor.

Para completar la configuración inicial del televisor:

- 1 Presione **MENU** en el control remoto o en el televisor. Se abre el *Menú Principal*.

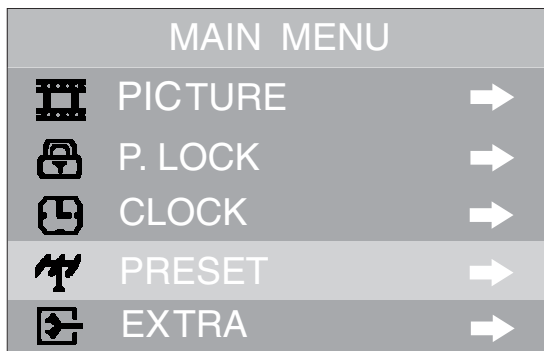

- 2 Presione **▲** o **▼** para seleccionar **PRESET** (Restablecer) y luego presione **◀** o **▶**. Se abre el menú *PRESET* (Preestablecido).



- Presione ▲ o ▼ para seleccionar **AUTO PROGRAM** (Programación automática) y luego presione ◀ o ▶. Se abre el submenú **AUTO PROGRAM** (Programación automática).



- Presione ▲ o ▼ para seleccionar **ANTENNA** (Antena) y luego presione ◀ o ▶ para seleccionar **AIR** (Aire) o **CABLE**.
- Presione ▲ o ▼ para seleccionar **START** (Inicio) y luego presione ◀ o ▶ para iniciar la Programación automática.

El televisor comienza a buscar y memorizar todos los canales de televisión disponibles. Este proceso dura varios minutos.

**Nota:** El televisor memoriza primero los canales analógicos de televisión. Una vez memorizados todos los canales analógicos, comienza a memorizar los canales digitales de televisión. Presione **MENU** si quiere detener el proceso de memorización de los canales analógicos de televisión. El televisor comienza a memorizar los canales digitales de televisión. Presione otra vez **MENU** si quiere detener el proceso de memorización de los canales digitales de televisión.

### Cómo omitir los canales no deseados

Después de guardar los canales en la memoria, puede omitir los canales no deseados, de manera que sólo los que desea ver sean seleccionados con los botones **CH+/-**.

**Para eliminar los canales no deseados:**

- Presione **MENU** en el control remoto o en el televisor. Se abre el *Menú Principal*.

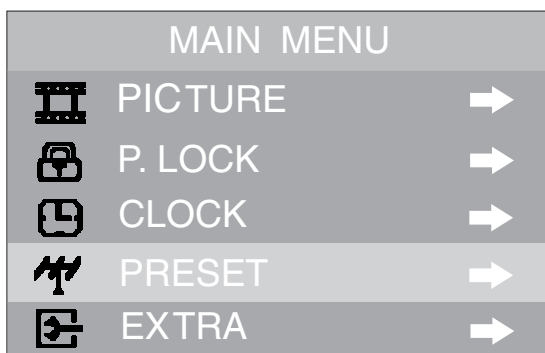

- 2 Presione ▲ o ▼ para seleccionar **PRESET** (Restablecer) y luego presione ◀ o ▶. Se abre el menú *PRESET* (Preestablecido).

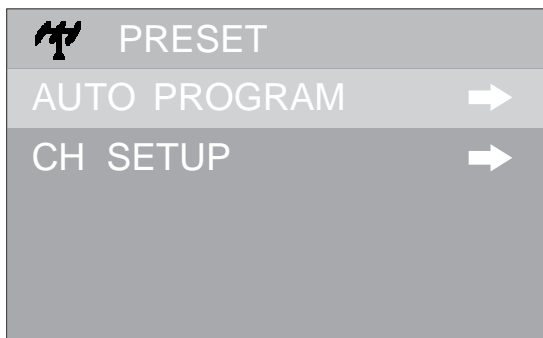

- 3 Presione ▲ o ▼ para seleccionar **CH SETUP** (Configuración de canales) y luego presione ◀ o ▶. Se abre el submenú *CHANNEL SETUP* (Configuración de canales).



- 4 Presione ◀ o ▶ para seleccionar un número de canal y luego presione ▼ para seleccionar **SKIP** (Saltar).
- 5 Presione ◀ o ▶ para configurar **SKIP** (Saltar) como **ON** (Activado).  
El canal seleccionado será omitido cuando use los botones **CH+/-** para ver los canales.
- 6 Para restaurar el canal omitido, use los botones numéricos para seleccionar el canal y luego repita los pasos 1 a 4 para configurar **SKIP** (Saltar) como **OFF** (Desactivado).

## Descripción de la numeración de canales en EEUU

La mayoría de canales de TV digital tienen más de un canal. El canal principal lleva la señal del programa de TV principal. Los sub-canales llevan las señales para programación adicional o alternativa, tal como transmisiones de radio o noticias.

Por ejemplo, si el número de canal principal es 8, el número de sub-canal puede ser 8-1, 8-2 ó 8-3.

**Para seleccionar un sub-canal:**

- 1 Presione los botones numéricos del canal principal (por ejemplo 8).
- 2 Presione **-**, y luego el botón del sub-canal (por ejemplo 1).

## Verificación de la intensidad de la señal digital de televisión

Puede verificar la intensidad de la señal digital de televisión para determinar si necesita ajustar la entrada de la antena o del cable digital. Cuanto más fuerte sea la señal, mejor será la imagen digital.

**Para verificar la intensidad de la señal digital de televisión:**

- 1 Presione **MENU** en el control remoto o en el televisor. Se abre el *Menú Principal*.
- 2 Presione **▲** o **▼** para seleccionar **PRESET** (Restablecer) y luego presione **◀** o **▶**. Se abre el menú *PRESET* (Preestablecido).
- 3 Presione **▲** o **▼** para seleccionar **CH SETUP** (Configuración de canales) y luego presione **◀** o **▶**. Se abre el submenú *CHANNEL SETUP* (Configuración de canales).

CH SETUP	
CH NO	2-2
SKIP	ON
LABEL	WGBH-DX
DIG SIGNAL	25DB

La intensidad de la señal digital se muestra en la parte inferior del menú *CHANNEL SETUP* (Configuración de canales).

## Selección de una fuente diferente de señal

Este televisor tiene dos grupos de terminales de entrada AV, un terminal de entrada de S-Video y un conjunto de terminales de entrada de componentes que permite conectar un DVD, un VCR u otro equipo de video. Consulte "Conexión a otros equipos" on la paginã 107 si necesita información sobre cómo conectar su televisor a otro equipo de video.

**Para seleccionar una fuente diferente de señal:**

- Presione repetidamente **INPUT** (Entrada) para alternar entre las fuentes de entrada disponibles. Las fuentes de entrada aparecen en la pantalla a medida que son seleccionadas.

**Nota:** La entrada S-Video usa el mismo circuito que A/V1. Si ambas entradas S-Video y A/V1 están conectadas, la señal S-Video prevalece sobre la señal A/V1 y en la pantalla aparece SVIDEO. Si quiere ver la entrada A/V1, desconecte el cable S-Video.

Para volver a ver la televisión, presione **INPUT** (Entrada) hasta que el programa de televisión aparezca en la pantalla.

## Uso de los menús

Este televisor tiene un sistema de menús sencillo y fácil de usar que aparece en la pantalla cuando presiona **MENU**.

### Introducción al menú principal

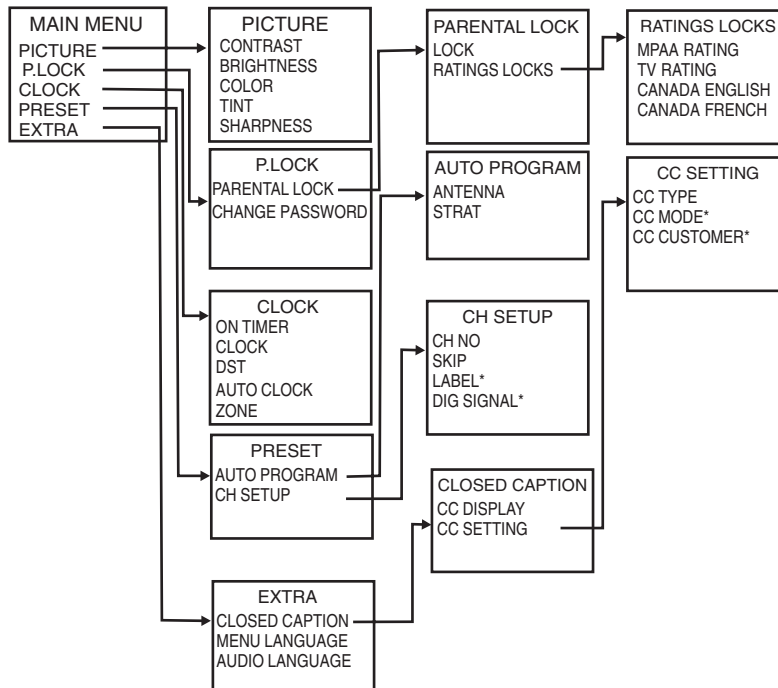

\*No está disponible en todos los modos. Los elementos que no están disponibles aparecen atenuados y no pueden seleccionarse.



**Para obtener acceso y navegar el sistema de menús:**

- 1 Presione **MENU** en el control remoto o en el televisor. Se abre el *Menú Principal*.

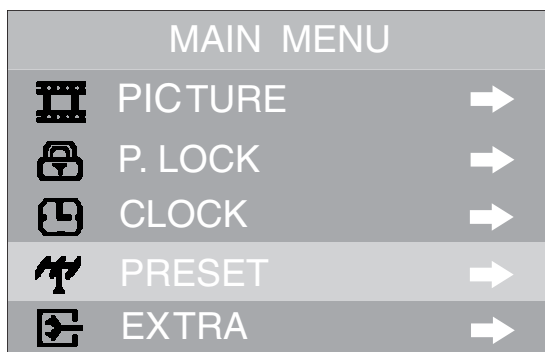

- 2 Presione **▲** o **▼** para seleccionar un menú específico y luego presione **◀** o **▶**. Se abre el menú seleccionado.
- 3 Presione **▲** o **▼** para seleccionar un submenú o cambiar una selección y luego presione **◀** o **▶**. Se abre el submenú o se cambia la selección.
- 4 Presione **MENU** (Menú) para retornar al menú anterior o presione **EXIT** (Salir) para salir del sistema de menús y volver a ver su programa.

*Nota: Las ilustraciones y las pantallas que se incluyen en este manual son para ayudar a la explicación y pueden ser algo distintas de las reales.*

## Ajuste de la imagen

**Para ajustar la imagen:**

- 1 Presione **MENU** para abrir el *MAIN MENU* (Menú principal). Resalta el menú **PICTURE** (Imagen).
- 2 Presione **◀** o **▶** para abrir el menú *PICTURE* (Imagen).
- 3 Presione **▲** o **▼** para seleccionar el elemento que desea ajustar.
- 4 Presione **◀** o **▶** para ajustar la selección.

Elemento	◀	▶
CONTRAST (Contraste)	disminuir	aumentar
BRIGHTNESS (Brillo)	disminuir	aumentar
COLOR	color más pálido	color más brillante
TINT (Tono)	tinte purpúreo	tinte verdoso
SHARPNESS (Nitidez)	imagen más suave	imagen más clara

- 5 Después de modificar el ajuste deseado, presione **EXIT** (Salir) para regresar a la pantalla normal.

**Para seleccionar un ajuste de imagen preseleccionado:**

- Presione **PICTURE** (Imagen) en el control remoto para alternar entre todos los ajustes de imagen disponibles, que incluyen:
  - **STANDARD** (Estándar) — Selección para una imagen normal.
  - **DYNAMIC** (Dinámico) — Selección para una imagen brillante y dinámica
  - **SOFT** (Suave) — Selección para una imagen finamente detallada
  - **PERSONAL** — La calidad de imagen que usted establece

**Cómo cambiar la relación de aspecto (modo de TV digital solamente)**

Puede cambiar la relación de aspecto (tamaño) de la imagen de acuerdo con el tipo de señal de audio o su preferencia.

**Para cambiar la relación de aspecto:**

- Cuando la señal de video tiene el formato 16:9 (pantalla ancha), presione **ZOOM** (Aumentar/Reducir) para seleccionar la relación de aspecto que prefiera (entre **NORMAL** y **ZOOM**).

**Cómo establecer el idioma****Cómo configurar el idioma del audio y de la pantalla (OSD)**

Puede elegir entre tres idiomas diferentes (inglés, francés y español) para la visualización en pantalla. En el modo de TV digital también puede seleccionar entre varios idiomas diferentes de audio (de acuerdo con el programa).

**Para seleccionar el idioma de los menús:**

- 1 Presione **MENU** (Menú). Se abre el *Menú Principal*.
- 2 Presione **▲** o **▼** para seleccionar **EXTRA** y luego presione **◀** o **▶** para abrir el menú *EXTRA*. Se abre el menú *EXTRA*.

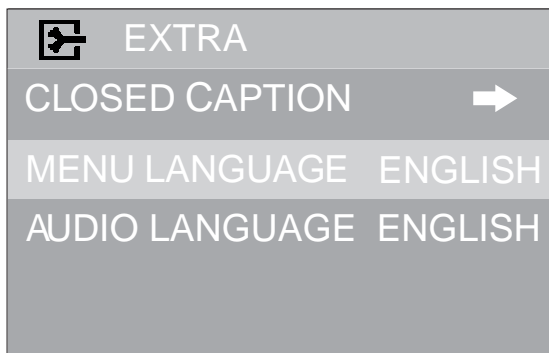

- 3 Presione **▲** o **▼** para seleccionar **MENU LANGUAGE** (Idioma del menú) y luego presione **◀** o **▶** para seleccionar el idioma que quiere: **English (ENGLISH)**, **French (FRANÇAIS)**, o **Spanish (ESPAÑOL)**.
- 4 Presione **EXIT** (Salir) para regresar a la pantalla normal.

**Para seleccionar un idioma de audio:**

- 1 Presione **MENU** (Menú). Se abre el *Menú Principal*.
- 2 Presione **▲** o **▼** para seleccionar **EXTRA** y luego presione **◀** o **▶** para abrir el menú *EXTRA*. Se abre el menú *EXTRA*.

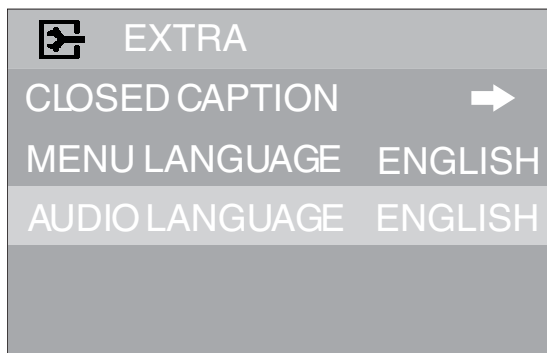

- 3 Presione **▲** o **▼** para seleccionar **AUDIO LANGUAGE** (Idioma del audio) y luego presione **◀** o **▶** para seleccionar el idioma que quiere.
- 4 Presione **EXIT** (Salir) para regresar a la pantalla normal.

## Control de los subtítulos optativos

Este televisor tiene la capacidad de decodificar y mostrar programas de televisión con subtítulos optativos. Los subtítulos optativos muestran texto en la pantalla para las personas con dificultad auditiva, o traduce y muestra el texto en otro idioma.

### **Notas:**

- Si el programa o video seleccionado no tiene subtítulos optativos, éstos no aparecerán en la pantalla.
- Si el texto no está disponible en su área de visualización, puede aparecer un rectángulo negro en la pantalla. Si esto sucede, establezca la función Closed Captions (Subtítulos optativos) en **OFF** (Desactivado).
- Cuando seleccione los subtítulos optativos, éstos aparecen con un retardo de aproximadamente diez segundos.
- Si no se recibe la señal de subtítulos estos no aparecen, pero el televisor permanece en el modo de subtítulos optativos.
- De vez en cuando pueden aparecer errores de ortografía o caracteres inusuales durante la transmisión con subtítulos optativos. Esta es una característica normal de los subtítulos optativos, especialmente con programas en vivo. Esto se debe a que durante los programas en vivo, los subtítulos optativos también se introducen en vivo. Estas transmisiones no permiten tiempo para edición.
- Cuando se muestran subtítulos optativos, pueden verse visualizaciones en pantalla como volumen y silenciamiento, pero estos pueden interferir con los subtítulos optativos.
- Algunos sistemas de televisión por cable y sistemas de protección de copia pueden interferir con la señal de los subtítulos optativos.
- Si usa una antena de interiores o si la recepción de televisión es deficiente, el decodificador de subtítulos quizás no aparezca o puede aparecer con caracteres extraños o palabras con errores de ortografía. En este caso, ajuste la antena para una mejor recepción o use una antena de exteriores.

## Configuración de los subtítulos optativos

Para configurar los subtítulos optativos:

- 1 Presione **MENU** (Menú). Se abre el *Menú Principal*.
- 2 Presione **▲** o **▼** para seleccionar **EXTRA** y luego presione **◀** o **▶** para abrir el menú *EXTRA*. Se abre el menú *EXTRA*.

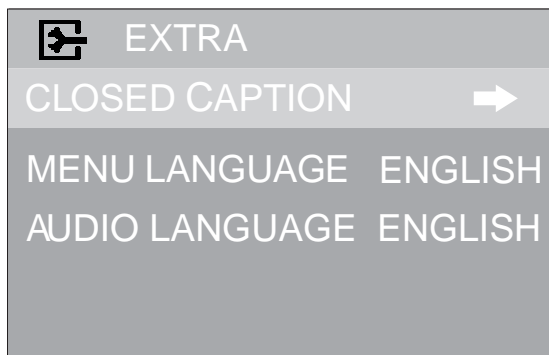

- 3 Presione **▲** o **▼** para seleccionar **CLOSED CAPTION** (Subtítulos optativos) y luego presione **◀** o **▶** para abrir el menú *CLOSED CAPTION*. Se abre el menú *CLOSED CAPTION*.

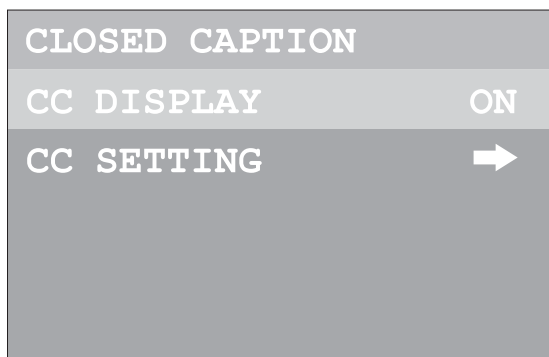

- 4 Presione **▲** o **▼** para seleccionar **CC DISPLAY** (Mostrar subtítulos optativos) y luego presione **◀** o **▶** para alternar entre las opciones de subtítulos optativos, que incluyen:
  - **Caption ON** (Subtítulos optativos activados) — activa los subtítulos optativos
  - **CC MUTE** (Subtítulos optativos con TV silenciado) — activa los subtítulos optativos cuando el sonido está silenciado
  - **OFF** (Subtítulos optativos desactivados) — Desactiva los subtítulos optativos
 También puede alternar entre las opciones de subtítulos optativos mediante el botón **CCD**.
- 5 Presione **EXIT** (Salir) para regresar a la pantalla normal.

## Selección del tipo de subtítulos optativos

Los subtítulos optativos son predefinidos en la fábrica. Sin embargo, puede ajustarlos individualmente.

### Cómo seleccionar el tipo de subtítulos optativos:

- 1 Presione **MENU** (Menú). Se abre el *Menú Principal*.
- 2 Presione ▲ o ▼ para seleccionar **EXTRA** y luego presione ◀ o ▶ para abrir el menú *EXTRA*. Se abre el menú *EXTRA*.

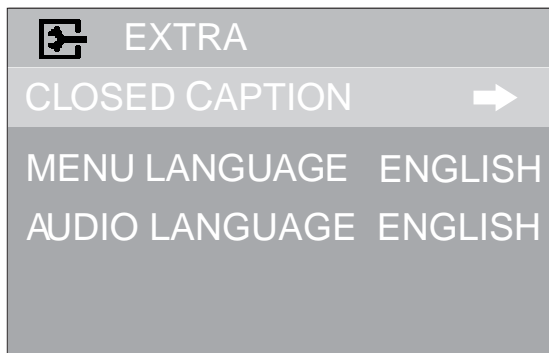

- 3 Presione ▲ o ▼ para seleccionar **CLOSED CAPTION** (Subtítulos optativos) y luego presione ◀ o ▶ para abrir el menú *CLOSED CAPTION*. Se abre el menú *CLOSED CAPTION*.

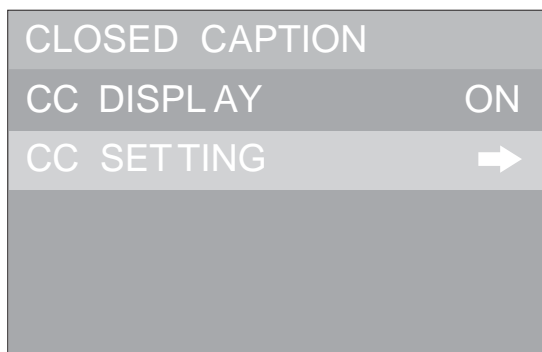

- 4 Presione ▲ o ▼ para seleccionar **CC SETTING** (Ajuste de subtítulos optativos) y luego presione ◀ o ▶ para abrir el submenú **CC SETTING**. Se abre el submenú **CC SETTING**.

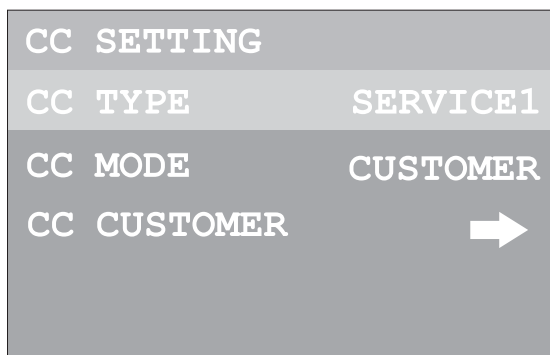

- 5 Presione ▲ o ▼ para seleccionar **CC TYPE** (Tipo de subtítulos optativos) y luego presione ◀ o ▶ para alternar entre los tipos de subtítulos optativos disponibles.
- 6 Presione **EXIT** (Salir) para regresar a la pantalla normal.

### Personalización de los subtítulos optativos digitales

Puede personalizar la forma en que los subtítulos optativos digitales aparecen en su pantalla.

#### Para personalizar los subtítulos optativos digitales:

- 1 Presione **MENU** (Menú). Se abre el *Menú Principal*.
- 2 Presione ▲ o ▼ para seleccionar **EXTRA** y luego presione ◀ o ▶ para abrir el menú **EXTRA**. Se abre el menú **EXTRA**.

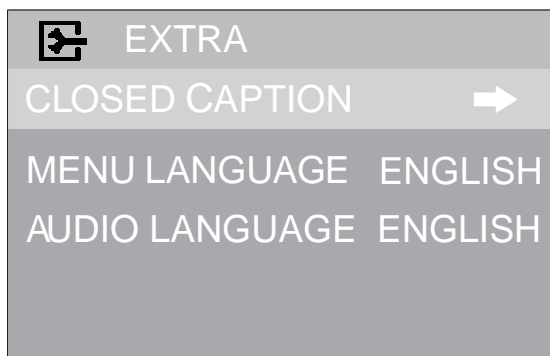

- 3 Presione ▲ o ▼ para seleccionar **CLOSED CAPTION** (Subtítulos optativos) y luego presione ◀ o ▶ para abrir el menú *CLOSED CAPTION*. Se abre el menú *CLOSED CAPTION*.

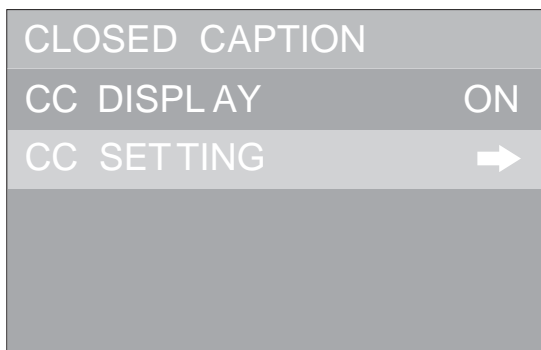

- 4 Presione ▲ o ▼ para seleccionar **CC SETTING** (Ajuste de subtítulos optativos) y luego presione ◀ o ▶ para abrir el menú *CC SETTING*. Se abre el menú *CC SETTING*.

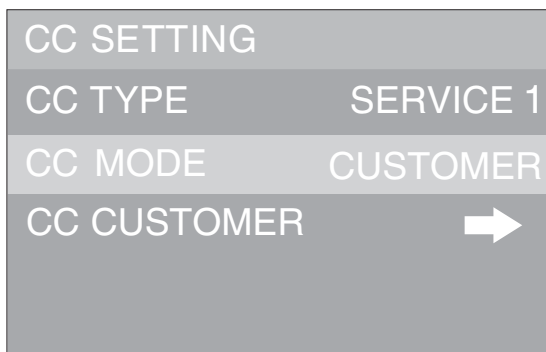

- 5 Presione ▲ o ▼ para seleccionar **CC MODE** ▼ (Modo de subtítulos optativos) y luego presione 0 para seleccionar **CUSTOMER** ◀ (Personalizado).

- 6 Presione ▲ o ▼ para seleccionar **CC CUSTOMER** y luego presione ◀ o ▶ para abrir el menú **CC CUSTOMER**. Se abre el menú **CC CUSTOMER**.

CC CUSTOMER	
CC STYLE	STYLE1
CC SIZE	STANDARD
CC COLOR	WHITE
BK COLOR	BLACK
OTHERS	➔

- 7 Presione ▲ o ▼ para seleccionar el elemento que quiere cambiar y luego presione ◀ o ▶ para cambiarlo. Las opciones incluyen:
- **CC STYLE** (Estilo de subtítulos optativos) — ajusta el estilo de letra del texto
  - **CC SIZE** (Tamaño de los subtítulos optativos) — ajusta el tamaño de las letras del texto
  - **CC COLOR** (Color de los subtítulos optativos) — ajusta el color del texto
  - **BK COLOR** (Color de fondo) — ajusta el color del fondo
  - **CC OPACITY** (Opacidad de los subtítulos optativos) — ajusta la opacidad del texto
  - **BK OPACITY** (Opacidad del fondo) — ajusta la opacidad del fondo
  - **EDGE COLOR** (Color del borde) — ajusta el color del borde
  - **EDGE TYPE** (Tipo de borde) — ajusta el tipo de borde
- 8 Presione **EXIT** (Salir) para regresar a la pantalla normal.

## Configuración de los controles de los padres

Se pueden establecer limitaciones por edad para evitar que los niños vean o escuchen escenas inaceptables o imágenes que usted desea excluir. La restricción se aplica a las clasificaciones de TV y de películas, si estos datos son transmitidos. Usted puede establecer esta restricción por separado.

### Acceso a los controles de los padres

**Para obtener acceso a los controles de los padres:**

- 1 Presione **MENU** (Menú). Se abre el *Menú Principal*.
- 2 Presione ▲ o ▼ para seleccionar **P.LOCK** (Bloqueo para padres) y luego presione ◀ o ▶ para abrir el menú *P.LOCK*.



- 3 Ingrese la contraseña. Se abre el menú *P.LOCK* (Bloqueo para padres). Si no definió una contraseña, ingrese la contraseña preestablecida (**0000**), y luego consulte "Para establecer una contraseña:" on la paginá 125.



- 4 Presione **EXIT** (Salir) para regresar a la pantalla normal.

*Nota: Si olvidó la contraseña, obtenga acceso a los controles de los padres tal como se describió anteriormente y luego ingrese "1397" (sin comillas, siempre es válida). Siga las indicaciones para establecer una nueva contraseña.*

**Para establecer una contraseña:**

- 1 Presione **MENU** (Menú). Se abre el *Menú Principal*.
- 2 Presione **▲** o **▼** para seleccionar **P.LOCK** (Bloqueo para padres) y luego presione **◀** o **▶** para abrir el menú *P.LOCK*.
- 3 Ingrese la contraseña. Se abre el menú *P.LOCK* (Bloqueo para padres). Si no definió una contraseña, ingrese la preestablecida (**0000**).

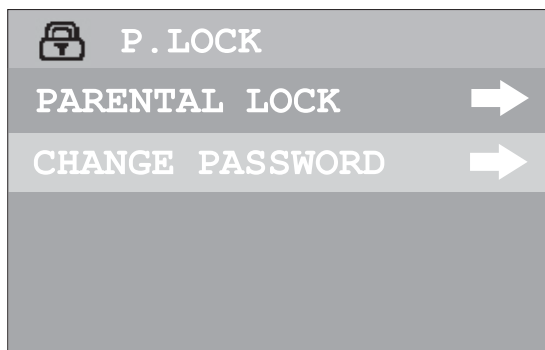

- Presione ▲ o ▼ para seleccionar **CHANGE PASSWORD** (Cambio de contraseña) y luego presione ◀ o ▶ para abrir el menú *CHANGE PASSWORD*. Se abre el menú *CHANGE PASSWORD* (Cambio de contraseña).

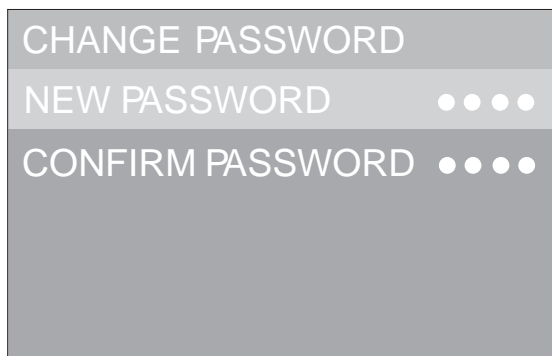

- Presione ▲ o ▼ para seleccionar **NEW PASSWORD** (Nueva contraseña) y luego use los botones numéricos para ingresar la nueva contraseña.
- Ingresa nuevamente la contraseña nueva para confirmarla. La nueva contraseña es ahora válida.  
*Nota: Escriba su contraseña y guárdela para uso futuro.*
- Presione **EXIT** (Salir) para regresar a la pantalla normal.

### Cómo activar los controles de los padres

#### Para activar los controles de los padres:

- Presione **MENU** (Menú). Se abre el *Menú Principal*.
- Presione ▲ o ▼ para seleccionar **P.LOCK** (Bloqueo para padres) y luego presione ◀ o ▶ para abrir el menú *P.LOCK*.
- Ingresa la contraseña. Se abre el menú *P.LOCK* (Bloqueo para padres).

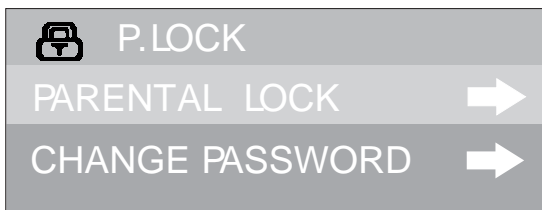

- 4 Presione ▲ o ▼ para seleccionar **PARENTAL LOCK** (Bloqueo para padres) y luego presione ◀ o ▶ para abrir el menú **PARENTAL LOCK**. Se abre el menú **PARENTAL LOCKS** (Bloqueo para padres).



- 5 Presione ▲ o ▼ para seleccionar **LOCK** (Bloqueo) y luego presione ◀ o ▶ cambiar el valor a **ON** (Activado).

**Nota:** Para desactivar los controles de los padres, cambie el valor a **OFF** (Desactivado).

- 6 Presione ▲ o ▼ para seleccionar **RATINGS LOCKS** (Bloqueo por clasificación) y luego presione ◀ o ▶ para abrir el menú **RATINGS LOCKS**. Se abre el menú **RATINGS LOCKS** (Bloqueo por clasificación).

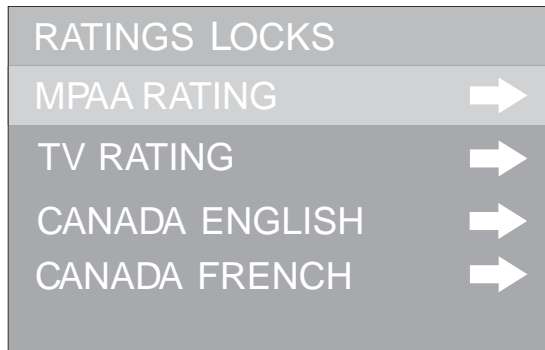

- 7 Presione ▲ o ▼ para seleccionar **MPAA RATING** (Clasificación MPAA) y luego presione ◀ o ▶ para abrir el submenú *MPAA*. Se abre el submenú *MPAA*.

MPAA	
G	VIEW
PG	VIEW
PG-13	VIEW
R	BLOCK
NC-17	BLOCK
X	BLOCK

La clasificación MPAA incluye:

- **G**—Todas las edades
- **PG**—Guía de los padres
- **PG-13**—Guía de los padres para niños menores de 13 años
- **R**—Menores de 17 años, guía de los padres recomendada
- **NC-17**—Jóvenes de 17 años y mayores
- **X**—Solo para adultos

- 0 -

Presione ▲ o ▼ para seleccionar **TV RATING** (Clasificación de TV) y luego presione ◀ o ▶ para abrir el submenú *TV*. Se abre el submenú *TV*.

TV	
Y	BLOCK
Y7	➔
G	BLOCK
PG	➔
14	➔
MA	➔

La clasificación de TV incluye:

- **TV-Y**—Todos los niños
- **TV-Y7**—Niños de 7 años y mayores
- **TV-G**—Audiencia general.
- **TV-PG**— Guía de los padres recomendada
- **TV-14**—Niños de 14 años y mayores
- **TV-MA**—Niños de 17 años y mayores

- 8 Presione ▲ o ▼ para seleccionar la clasificación y luego presione ◀ o ▶ para seleccionar **VIEW** (Ver) o **BLOCK** (Bloquear) para cada clasificación. En algunos casos también se pueden establecer clasificaciones basadas en el contenido, como:
  - **FV** (violencia con fantasía)—se aplica a TV-Y7
  - **V** (violencia)—se aplica a TV-PG, TV-14 y TV-MA
  - **S** (escenas con sexo)—se aplica a TV-PG, TV-14 y TV-MA
  - **L** (lenguaje de adultos)—se aplica a TV-PG, TV-14 y TV-MA
  - **D** (diálogos con sexo)—se aplica a TV-PG y TV-14
- 9 Presione **EXIT** (Salir) para regresar a la pantalla normal.

### Configuración de las clasificaciones para Canadá

Para configurar las clasificaciones para Canadá:

- 1 Presione **MENU** (Menú). Se abre el *Menú Principal*.
- 2 Presione ▲ o ▼ para seleccionar **P.LOCK** (Bloqueo para padres) y luego presione ◀ o ▶ para abrir el menú *P.LOCK*.
- 3 Ingrese la contraseña. Se abre el menú *P.LOCK* (Bloqueo para padres).

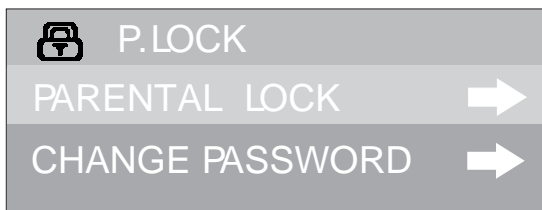

- 4 Presione ▲ o ▼ para seleccionar **PARENTAL LOCK** (Bloqueo para padres) y luego presione ◀ o ▶ para abrir el menú *PARENTAL LOCK*. Se abre el menú *PARENTAL LOCKS* (Bloqueo para padres).



- 5 Presione ▲ o ▼ para seleccionar **RATINGS LOCKS** (Bloqueo por clasificación) y luego presione ◀ o ▶ para abrir el menú *RATINGS LOCKS*. Se abre el menú *RATINGS LOCKS* (Bloqueo por clasificación).

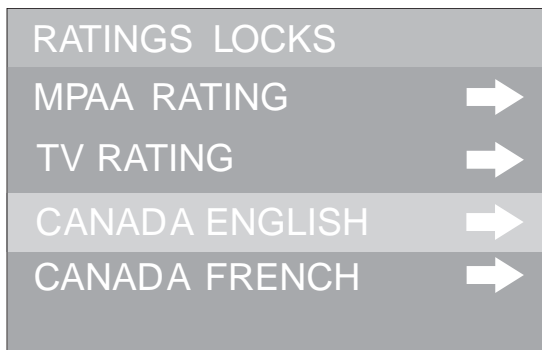

- 6 Presione ▲ o ▼ para seleccionar **CANADA ENGLISH** (Canadá anglófono) o **CANADA FRENCH** (Canadá francófono), y luego presione ◀ o ▶ para abrir el submenú. Se abre el menú *CAE* o *CAF*.
- 7 Presione ▲ o ▼ para seleccionar la clasificación y luego presione ◀ o ▶ para seleccionar **VIEW** (Ver) o **BLOCK** (Bloquear) para cada clasificación. La clasificación inglesa incluye:
- **C**—Niños
  - **C8+**—Niños de 8 años y mayores
  - **G**—Público en general
  - **PG**—Guía de los padres recomendada
  - **14+**—Niños de 14 años y mayores
  - **18+**—Programación para adultos
- La clasificación francesa incluye:
- **G**—Niños
  - **8 ans+**—Niños de 8 años y mayores
  - **13 ans+**—Niños de 13 años y mayores
  - **16 ans+**—Jóvenes de 16 años y mayores
  - **18 ans+**—Programación para adultos
- 8 Presione **EXIT** (Salir) para regresar a la pantalla normal.

### Configuración de las clasificaciones RRT5

Si el programa transmitido usa el criterio de clasificación RRT5 (Tabla de clasificación de región-Región 5) de acuerdo al reglamento de la FCC, su clasificación puede ser descargada a este televisor y puede ser usada para los controles de los padres.

#### Para configurar las clasificaciones RRT5:

- 1 Presione **MENU** (Menú). Se abre el *Menú Principal*.
- 2 Presione ▲ o ▼ para seleccionar **P.LOCK** (Bloqueo para padres) y luego presione ◀ o ▶ para abrir el menú *P.LOCK*.

- 3 Ingrese la contraseña. Se abre el menú *P.LOCK* (Bloqueo para padres).

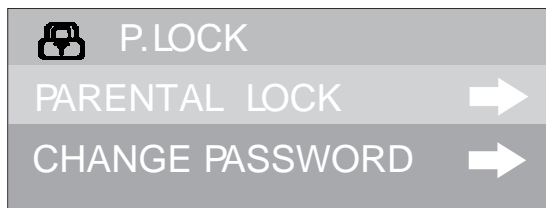

- 4 Presione ▲ o ▼ para seleccionar **PARENTAL LOCK** (Bloqueo para padres) y luego presione ◀ o ▶ para abrir el menú *PARENTAL LOCK*. Se abre el menú *PARENTAL LOCKS* (Bloqueo para padres).

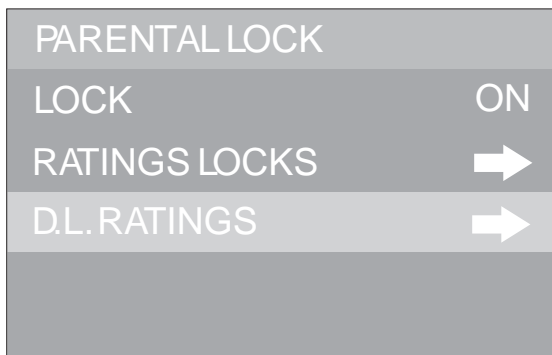

- 5 Presione ▲ o ▼ para seleccionar **D.L. RATINGS** y luego presione ◀ o ▶ para abrir el menú *D.L.*. Menú *RATINGS* (Clasificaciones). Se abre el menú *D.L. RATINGS*.

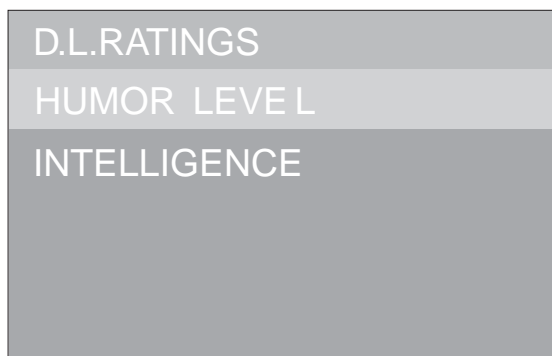

- 6 Presione ▲ o ▼ para seleccionar **HUMOR** o **INTELLIGENCE** (Inteligencia) y luego presione ◀ o ▶ para abrir el submenú.
- 7 Presione ▲ o ▼ para seleccionar la clasificación y luego presione ◀ o ▶ para seleccionar **VIEW** (Ver) o **BLOCK** (Bloquear) para cada clasificación.
- 8 Presione **EXIT** (Salir) para regresar a la pantalla normal.

## Ajuste del reloj

### Para ajustar automáticamente el reloj:

- 1 Presione **MENU** (Menú). Se abre el *Menú Principal*.
- 2 Presione ▲ o ▼ para seleccionar **CLOCK** (Reloj) y luego presione ◀ o ▶ para abrir el menú *CLOCK*. Se abre el menú *CLOCK* (Reloj).

 <b>CLOCK</b>	
ON TIMER	--:--AM
CLOCK	6:00AM
DST	ON
AUTO CLOCK	ON
ZONE	PACIFIC

- 3 Presione ▲ o ▼ para seleccionar **AUTO CLOCK** (Reloj automático) y luego presione ◀ o ▶ para cambiar el valor a **ON** (Activado).
- 4 Presione ▲ o ▼ para seleccionar **ZONE** (Zona) y luego presione ◀ o ▶ para seleccionar su zona horaria.
- 5 Si en su zona horaria usa el horario de verano, presione ▲ o ▼ para seleccionar **DST** y luego presione ◀ o ▶ para seleccionar el valor **ON** (Activado).
- 6 Presione **EXIT** (Salir) para regresar a la pantalla normal.

*Nota: Si la opción Reloj automático no ajusta el reloj en la hora correcta, hágalo manualmente.*

### Para ajustar el reloj manualmente:

- 1 Presione **MENU** (Menú). Se abre el *Menú Principal*.
- 2 Presione ▲ o ▼ para seleccionar **CLOCK** (Reloj) y luego presione ◀ o ▶ para abrir el menú *CLOCK*. Se abre el menú *CLOCK* (Reloj).



- Presione ▲ o ▼ para seleccionar **AUTO CLOCK** (Reloj automático) y luego presione ◀ o ▶ para cambiar el valor a **OFF** (Desactivado).

 <b>CLOCK</b>	
ON TIMER	--:--AM
CLOCK	9:10AM
DST	OFF
AUTO CLOCK	OFF
ZONE	PACIFIC

- Presione ▲ o ▼ para seleccionar **CLOCK** (Reloj) y luego presione **VOL+** para seleccionar **AM** o **PM**.
- Use los botones numéricos para ingresar la hora actual.
- Presione **EXIT** (Salir) para regresar a la pantalla normal.

## Configuración del encendido y apagado automático

Esta función permite encender su televisor automáticamente a una hora predeterminada.

### Notas:

- El encendido automático sólo funciona si la hora actual se ha configurado.
- El televisor debe encontrarse en el modo de suspensión para que el encendido automático funcione.
- Si el televisor pierde la alimentación, el valor del encendido automático se borra y debe restablecerse.

### Para ajustar el temporizador de encendido:

- Presione **MENU** (Menú). Se abre el *Menú Principal*.
- Presione ▲ o ▼ para seleccionar **CLOCK** (Reloj) y luego presione ◀ o ▶ para abrir el menú **CLOCK**. Se abre el menú **CLOCK** (Reloj).

 <b>CLOCK</b>	
ON TIMER	7:00PM
CLOCK	11:00AM
DST	OFF
AUTO CLOCK	OFF
ZONE	PACIFIC

- 3 Presione ▲ o ▼ para seleccionar **ON TIMER** (Temporizador habilitado) y luego presione **VOL+** para seleccionar **AM** o **PM**.
- 4 Use los botones numéricos para configurar la hora de **TV ON**.
- 5 Presione **POWER** ⏻ (Alimentación) para pasar el televisor al modo Standby. El televisor se encenderá a la hora preestablecida.

**Para ajustar el temporizador de apagado automático:**

- Presione repetidamente el botón **SLEEP** (Apagado automático) hasta que en la pantalla aparezca el valor que desea (entre 0 y 240 minutos).

## Especificaciones

El diseño y las especificaciones están sujetos a cambio sin aviso previo.

Fuente de alimentación	CA 120 V, 60 Hz
<b>Consumo de energía</b>	
Operación	75 Watts
<b>Chasis</b>	
Peso	48.5 lb. (22 kg)
Dimensiones (Ancho x Alto x Profundidad)	23.2 × 17.7 × 18.6 pulg. (590 × 450 × 473 mm)
<b>Salida</b>	
AUDIO	3 W × 2
<b>Otros</b>	
Sistema de TV	NTSC-M, ATSC
Entrada de antena	Entrada VHF/UHF, 75 ohmios coaxial
Tubo de imagen	20 pulg. (508 mm en diagonal)
Canales de recepción	VHF 2-13 UHF 14-69 CATV 1-125 CADTV 1-135 DTV 2-69

## Mantenimiento

### Limpieza de su televisor

Limpie la pantalla y el gabinete con un paño suave y sin pelusa. Si la pantalla o el gabinete se encuentran especialmente sucios, humedezca un paño suave y sin pelusa en una solución detergente suave, exprima el exceso de humedad del paño y limpie la pantalla o el gabinete con el paño. Use un paño limpio para secar la pantalla o el gabinete.

**Cuidado:** Evite lo siguiente, ya que puede dañar su televisor:

- Limpiar su televisor con sustancias inflamables, tal como repelentes de insectos, solventes y diluyentes.
- Dejar su televisor en contacto con objetos hechos de hule o PVC por periodos de tiempo extendidos.
- Dejar que líquidos goteen dentro del gabinete.

## Localización y corrección de fallas

Use la siguiente lista de verificación para resolver problemas que surjan con su televisor. Consulte con su distribuidor local o establecimiento de servicio si el problema persiste. Asegúrese de que todas las conexiones estén hechas correctamente cuando use otras unidades.

Problema	Solución
El televisor no funciona.	<ul style="list-style-type: none"> <li>• Asegúrese de que el cable de alimentación esté enchufado.</li> <li>• Pruebe con otro tomacorriente de CA.</li> <li>• La unidad está apagada. Revise el fusible o el interruptor automático.</li> <li>• Desenchufe el televisor por una hora, luego enchúfelo nuevamente.</li> </ul>
Sonido defectuoso o no hay sonido.	<ul style="list-style-type: none"> <li>• La estación o el sistema de cable tiene un problema. Sintonee otra estación.</li> <li>• Verifique los ajustes del sonido (volumen y silenciamiento).</li> <li>• Verifique las posibles fuentes de interferencia.</li> </ul>
Imagen insatisfactoria o no hay imagen.	<ul style="list-style-type: none"> <li>• La estación o el sistema de cable tiene un problema. Sintonee otra estación.</li> <li>• Asegúrese de que los canales están establecidos en la memoria.</li> <li>• Revise la antena o las conexión del sistema de cable. Ajuste la antena.</li> <li>• Verifique las posibles fuentes de interferencia.</li> <li>• Verifique los ajustes de control de la imagen.</li> </ul>
Recepción deficiente en algunos canales.	<ul style="list-style-type: none"> <li>• La estación o el sistema de cable tiene un problema. Sintonee otra estación.</li> <li>• Asegúrese de que los canales están establecidos en la memoria.</li> <li>• La estación está débil. Ajuste la antena para recibir la estación deseada.</li> <li>• Verifique las posibles fuentes de interferencia.</li> </ul>
Color insatisfactorio o no hay color.	<ul style="list-style-type: none"> <li>• La estación o el sistema de cable tiene un problema. Sintonee otra estación.</li> <li>• Asegúrese de que los canales están establecidos en la memoria.</li> <li>• Verifique los ajustes de control de la imagen.</li> <li>• Revise la antena o las conexión del sistema de cable. Ajuste la antena.</li> <li>• Verifique las posibles fuentes de interferencia.</li> </ul>
Imagen inestable o dispersa.	<ul style="list-style-type: none"> <li>• La estación o el sistema de cable tiene un problema. Sintonee otra estación.</li> <li>• Asegúrese de que los canales están establecidos en la memoria.</li> <li>• La compañía del servicio de cable está codificando la señal.</li> <li>• Ajuste la antena.</li> </ul>
Problema de pantalla con transmisión digital	<ul style="list-style-type: none"> <li>• Verifique la intensidad de la señal digital</li> </ul>
No hay recepción de CATV.	<ul style="list-style-type: none"> <li>• Compruebe todas las conexiones de los cables.</li> <li>• Establezca la opción del menú <b>AIR/CABLE</b> en el modo <b>CABLE</b>.</li> <li>• La estación o el sistema de cable tiene un problema. Pruebe otra estación.</li> </ul>

Problema	Solución
Barras horizontales o diagonales en la pantalla.	<ul style="list-style-type: none"> <li>• Verifique las conexiones de la antena.</li> <li>• Ajuste o redirija la antena.</li> <li>• Verifique las posibles fuentes de interferencia.</li> </ul>
No hay recepción en los canales superiores al 13.	<ul style="list-style-type: none"> <li>• Asegúrese de que la opción del menú <b>AIR/CABLE</b> está establecida en el modo apropiado.</li> <li>• Si está usando una antena, revise las conexiones de la antena UHF.</li> </ul>
El control remoto no funciona.	<ul style="list-style-type: none"> <li>• Las pilas están bajas o agotadas, o se insertaron incorrectamente.</li> <li>• El control remoto está fuera de rango. Acérquese al televisor (a menos de 15 pies [5 m]).</li> <li>• Asegúrese de que el control remoto apunte hacia el sensor.</li> <li>• Confirme que no hayan obstrucciones entre el control remoto y el televisor.</li> <li>• Asegúrese de que el cable de alimentación esté enchufado.</li> </ul>
El televisor se apaga.	<ul style="list-style-type: none"> <li>• No hay transmisión en la estación sintonizada.</li> <li>• El temporizador de apagado automático está establecido.</li> <li>• Interrupción de la alimentación eléctrica.</li> </ul>
Los subtítulos codificados no están activados.	<ul style="list-style-type: none"> <li>• La estación de televisión tiene problemas o el programa no ofrece subtítulos codificados. Pruebe con otro canal.</li> <li>• Revise la conexión del cable o la antena VHF/UHF. Cambie la posición o gire la antena.</li> <li>• Configure la opción del descodificador de subtítulos optativos o presione <b>CCD</b>.</li> </ul>
La visualización no se muestra en su idioma	<ul style="list-style-type: none"> <li>• Seleccione el idioma correcto en las opciones del menú.</li> </ul>
El control de los padres no funciona correctamente.	<ul style="list-style-type: none"> <li>• El control de los padres está <b>OFF</b> (Desactivado). Cambie el valor a <b>ON</b> (Activado).</li> <li>• Se está transmitiendo un programa de noticias o deportes.</li> <li>• No se han establecido las clasificaciones. Establezca las clasificaciones según lo deseado.</li> </ul>

## Mala recepción

La mayoría de los problemas de interferencias de televisión pueden solucionarse ajustando la altura y posición de la antena VHF/UHF. Si no se utiliza el sistema de televisión por cable ó satélite, se recomienda usar antenas para exteriores. Los tipos más comunes de interferencias de televisión se indican a continuación. Si uno de estos síntomas aparece cuando el televisor está conectado a un sistema de TV por cable, la interferencia puede ser causada por la transmisión de la compañía de servicio de cable local.

**Ignición** - la causa es interferencia de ignición de automóviles, lámparas de neón, taladros eléctricos y otros aparatos.



**Fantasma** - aparecen cuando la señal de televisión sigue dos trayectorias, por ejemplo, cuando la señal se refleja en edificios altos, colinas u otros objetos.



**Nieve** - la causa es la ubicación del televisor en un área límite donde la señal es débil.



**Interferencia de frecuencia de radio** - la causa es la presencia de fuentes sin blindaje de señales de radio.



## Declaraciones reglamentarias

### Declaración de la Comisión Federal de Comunicaciones sobre la interferencia de frecuencias de radio

Este equipo ha sido sometido a pruebas y se ha determinado que satisface los límites establecidos para clasificarlo como dispositivo digital de Clase B de acuerdo con la Parte 15 del reglamento FCC. Estos límites se han establecido para proporcionar una protección razonable contra interferencias perjudiciales en una instalación residencial. Este equipo genera, usa y puede emitir energía de radiofrecuencia. Si no se instala y usa de acuerdo con las instrucciones, este aparato puede causar interferencias perjudiciales a las comunicaciones de radio. Sin embargo, no se garantiza que no ocurrirá interferencia en una instalación particular. Si el equipo causa interferencias perjudiciales en la recepción de la señal de radio o televisión, lo cual puede comprobarse encendiéndolo y apagándolo alternativamente, se recomienda al usuario corregir la interferencia mediante uno de los siguientes procedimientos:

- Cambie la orientación o la ubicación de la antena receptora.
- Aumente la distancia entre el equipo y el receptor.
- Conectar el equipo a un tomacorriente de un circuito distinto de aquel al que está conectado el receptor.
- Solicitar consejo al distribuidor o a un técnico experto en radio o televisión para obtener ayuda.

**Precaución:** *Cualquier cambio o modificación no aprobada expresamente por la parte responsable del cumplimiento normativo puede anular la autoridad del usuario para operar el equipo.*

### Notificación canadiense

Este aparato digital de la Clase B cumple todos los requisitos del Reglamento Canadiense sobre Equipos que Causan Interferencias.

### Avis Canadien

Cet appareil numérique de la Class B respecte toutes les exigences du Règlement sur le matériel brouilleur du Canada.

© 2007 Dynex. Dynex y el logotipo de Dynex son marcas comerciales de Best Buy Enterprise Services, Inc. Otras marcas y nombres de productos son marcas comerciales o marcas registradas de sus respectivos dueños. Las especificaciones y características están sujetas a cambio sin aviso previo u obligación.

## Garantía limitada de 90 días

Dynex Products ("Dynex") le garantiza a usted, el comprador original de este nuevo **DX-R20TV** ("Producto"), que éste se encontrará libre de defectos de material o de mano de obra en su fabricación original por un período de 90 (noventa) días a partir de la fecha de compra del Producto ("Período de Garantía"). Este producto debe ser comprado en un distribuidor autorizado de productos de la marca Dynex y empacado con esta declaración de garantía. Esta garantía no cubre Productos reacondicionados. Si notifica a Dynex durante el Período de Garantía sobre un defecto cubierto por esta garantía que requiere reparación, los términos de esta garantía se aplican.

### ¿CUÁNTO DURA LA GARANTÍA?

El Período de Garantía dura por 90 (noventa) días a partir de la fecha en que compró el Producto. La fecha de compra se encuentra impresa en el recibo que recibió con el producto.

### ¿QUÉ ES LO QUE CUBRE ESTA GARANTÍA?

Durante el Período de Garantía, si un centro de reparación autorizado de Dynex concluye que la fabricación original del material o la mano de obra del Producto se encuentran defectuosos Dynex (cómo su opción exclusiva): (1) reparará el Producto con repuestos nuevos o reacondicionados; o (2) reemplazará el Producto con uno nuevo o con uno reacondicionado con repuestos equivalentes. Los productos y repuestos reemplazados bajo esta garantía se volverán propiedad de Dynex y no se le regresarán a usted. Si se requiere la reparación de Productos y partes después de que se vence el Período de Garantía, usted deberá pagar todos los costos de mano de obra y de repuestos. Esta estará vigente con tal que usted sea el dueño de su Producto Dynex durante el Período de Garantía. El alcance de la garantía se termina si usted vende o transfiere el Producto.

### ¿CÓMO SE OBTIENE LA REPARACIÓN DE GARANTÍA?

Si ha comprado el Producto en una tienda de ventas, lleve su recibo original y el Producto a la tienda en donde lo compró. Asegúrese de que vuelva a colocar el Producto en su empaque original o en un empaque que provea la misma protección que el original. Si compró el Producto en un sitio Web, envíe por correo su recibo original y el Producto a la dirección postal listada en el sitio Web. Asegúrese de colocar el Producto en su empaque original o en un empaque que provea la misma protección que el original.

Para obtener el servicio de garantía a domicilio para un televisor con pantalla de 25" o más, llame al 1-888-BESTBUY. El soporte técnico diagnosticará y corregirá el problema por teléfono o enviará un técnico certificado por Insignia a su casa.

### ¿EN DÓNDE ES VÁLIDA LA GARANTÍA?

Esta garantía sólo es válida al comprador original del Producto en los Estados Unidos y en Canadá.

### ¿QUÉ ES LO QUE NO CUBRE LA GARANTÍA?

Esta garantía no cubre:

- Formación del cliente
- Instalación
- Ajuste de configuración
- Daños cosméticos
- Daños debido a actos de la naturaleza, tal cómo rayos
- Accidentes
- Mal uso
- Abuso
- Negligencia
- Uso comercial
- Modificación de cualquier parte del Producto

- Un panel de pantalla de plasma dañado por la persistencia de imágenes estáticas (sin movimiento), mostradas por periodos de tiempo extendido (efecto "burn-in").

Esta garantía tampoco cubre:

- Daño debido al uso o mantenimiento incorrecto
- La conexión a una fuente de voltaje incorrecta
- El intento de reparación por alguien que no sea una compañía autorizada por Dynex para reparar el Producto
- Productos vendidos tal cual (en el estado en que se encuentran) o con todas sus fallas
- Productos consumibles, tal cómo fusibles o baterías
- Productos en los cuales el número de serie asignado en la fábrica ha sido alterado o removido.

LA REPARACIÓN O REEMPLAZO SEGÚN LO PROVISTO BAJO ESTA GARANTÍA ES SU ÚNICO RECURSO. DYNEX NO SERÁ RESPONSABLE POR DAÑOS INCIDENTALES O CONSECUENTES DEBIDO AL INCUMPLIMIENTO DE CUALQUIER GARANTÍA EXPRESA O IMPLÍCITA RELACIONADA CON ESTE PRODUCTO, INCLUYENDO, PERO SIN LIMITARSE A ELLO, PÉRDIDA DE DATOS, IMPOSIBILIDAD DE USO DE SU PRODUCTO, PÉRDIDA DE NEGOCIO O LUCRO CESANTE. DYNEX NO CONCEDE NINGUNA OTRA GARANTÍA EXPRESA CON RESPECTO AL PRODUCTO; TODAS LAS GARANTÍAS EXPRESAS E IMPLÍCITAS DE ESTE PRODUCTO, INCLUYENDO PERO SIN LIMITARSE A, CUALQUIER GARANTÍA IMPLÍCITA DE O CONDICIONES DE COMERCIALIZACIÓN O IDONEIDAD PARA UN USO PARTICULAR, ESTÁN LIMITADAS EN DURACIÓN AL PERÍODO DE GARANTÍA DECLARADO ANTERIORMENTE Y NINGUNA GARANTÍA YA SEA EXPRESA O IMPLÍCITA SE APLICARÁ DESPUÉS DEL PERÍODO DE GARANTÍA. ALGUNOS ESTADOS, PROVINCIAS Y JURISDICCIONES NO PERMITEN RESTRICCIONES EN CUANTO A LA DURACIÓN DE UNA GARANTÍA IMPLÍCITA, ASÍ QUE LA RESTRICCIÓN ANTERIOR PUEDE NO APLICARSE EN SU CASO. ESTA GARANTÍA LE DA DERECHOS LEGALES ESPECÍFICOS, Y USTED PUEDE POSEER OTROS DERECHOS QUE VARIAN DE ESTADO A ESTADO, O PROVINCIA A PROVINCIA.

Comuníquese con Dynex:

Para servicio al cliente favor llamar al 1-800-305-2204

[www.dynexproducts.com](http://www.dynexproducts.com)

DYNEX® es una marca de comercio registrada de Best Buy Enterprise Services, Inc. Distribuido por Best Buy Purchasing, LLC.

Dynex, 7601 Penn Avenue South, Richfield, Minnesota, U.S.A.





**DYNE X™**

[www.dyneproducts.com](http://www.dyneproducts.com) (800) 305-2204

Distributed by Best Buy Purchasing, LLC  
7601 Penn Ave. South, Richfield, MN 55423 U.S.A.

Distribué par Best Buy Purchasing, LLC  
7601 Penn Ave. South, Richfield, MN 55423 É.-U.

Distribuido por Best Buy Purchasing, LLC  
7601 Penn Ave. South, Richfield, MN 55423 U.S.A.